

365 SMART



ZAGĘSZCZARKA 13 kN PLATE COMPACTOR 13 kN

Instrukcja obsługi / Manual

NUMER MODELU / INDEX: SM-03-155

ORYGINALNA INSTRUKCJA OBSŁUGI / ORIGINAL MANUAL

DLA WŁASNEGO BEZPIECZEŃSTWA

**PRZECZYTAJ ZE ZROZUMIENIEM CAŁĄ INSTRUKCJĘ PRZED ROZPOCZĘCIEM
UŻYTKOWANIA ZAGĘSZCZARKI.**

PRZECHOWUJ ZAGĘSZCZARKĘ TYLKO I WYŁĄCZNIE W POZYCJI PIONOWEJ.

FOR YOUR SAFETY

Read and understand the entire manual before operating machine

SPIS TREŚCI

1. Wprowadzenie
2. Parametry techniczne
3. Symbole
4. Informacje środowiskowe
5. Ogólne zasady bezpieczeństwa
6. Szczegółowe zasady bezpieczeństwa
7. Dostarczone elementy
8. Montaż
9. Informacje o ubijaku
10. Cechy i elementy sterowania
11. Przed rozpoczęciem pracy
12. Instrukcja eksploatacji
13. Konserwacja
14. Przechowywanie
15. Podnoszenie i transportowanie
16. Wykrywanie i usuwanie usterek
17. Lista części

1. WPROWADZENIE

Twoja nowa wibracyjna zagęszczarka płytowa spełni wszystkie Twoje oczekiwania. Wyprodukowaliśmy ją przy zachowaniu najwyższych standardów jakości, tak aby spełniała kryteria najwyższej wydajności. Urządzenie jest łatwe i bezpieczne w obsłudze, a odpowiednio serwisowane zapewni wiele lat niezawodnej pracy.



Dokładnie i w całości przeczytaj niniejszą instrukcję obsługi przed uruchomieniem Twojego nowego urządzenia. Zwracaj szczególną uwagę na przestrzeganie uwag i ostrzeżeń.

Nasze wysokie standardy jakościowe przekładają się na budowę poszczególnych elementów: wzmocnionej, samooczyszczającej się płyty roboczej, przewodu odprowadzającego olej silnikowy, zamkniętej osłony paska klinowego, samonastawnego sprzęgła odśrodkowego oraz składanej rękojeści. Szeroki wybór praktycznych akcesoriów gwarantuje wszechstronność zastosowań.

Zagęszczarka płytowa przekazuje energię na grunty luźne lub inne materiały, aby zwiększyć ich gęstość i nośność w ramach małych prac naprawczych oraz konserwacyjnych.

Grunty luźne lub cząstki są przemieszczane lub układane w określony sposób blisko siebie, tak aby

uniknąć uwięzienia powietrza lub powstania pustek. Urządzenie zwiększa nośność podłoża, zmniejsza wysięki wody, zapobiega osiadaniu gruntu, redukuje pęcznienie i kompaktę gruntu oraz zapobiega uszkodzeniom spowodowanym zamarzaniem. Idealnie nadaje się do zagęszczania gruntów ziarnistych, piasków, żwiru, kruszyw łamanych oraz gruntów mieszanych.



Zagęszczarki nie są przeznaczone do użytku na gruntach spoistych takich jak glina lub na powierzchniach twardych takich jak beton.

Producent silnika jest odpowiedzialny za wszystkie kwestie związane z wydajnością, mocą znamionową, specyfikacjami. Więcej informacji znajduje się w instrukcji obsługi silnika wydanej przez producenta silnika i znajdującej się w zestawie z urządzeniem.

2. PARAMETRY TECHNICZNE

Parametry techniczne	
Indeks	SM-03-155
Model silnika	PW200
Siła odśrodkowa	13000 N
Wymiar płyty	540 x 420 mm
Liczba uderzeń na minutę	5500 1/min
Prędkość przesuwu	15 m/min
Głębokość zagęszczania	30 cm
Waga netto	86 kg

3. SYMBOLE

Tabliczka znamionowa znajdująca się na Twoim urządzeniu może zawierać symbole. Przedstawiają one ważne informacje o produkcie lub polecenia dotyczące jego obsługi.



Uważnie przeczytaj instrukcję.



Korzystaj ze środków ochrony osobistej. Zawsze noś środki ochrony oczu i słuchu, odpowiednie buty, rękawice i kask.



Zabrania się usuwania urządzeń ochronnych i zabezpieczających oraz manipulacji przy nich.



Nie zbliżaj się do części obrotowych.



Nie pal ani nie stosuj źródeł płomieni w pobliżu urządzenia. Zachowaj szczególną ostrożność podczas przechowywania i użytkowania paliw, jako że ich opary są one wysoce łatwopalne i wybuchowe.



Nie dotykaj części rozgrzanych po użytkowaniu urządzenia. Grozi to poważnym poparzeniem.



Nie dopuszczaj dzieci i przechodniów w pobliżu urządzenia.

4. INFORMACJE ŚRODOWISKOWE



Nie wyrzucaj niepotrzebnych materiałów – przekaz je do ponownego przetwarzania. Wszystkie narzędzia, przewody oraz opakowania należy posortować, zabrać do

miejscowego zakładu recyklingu oraz zutylizować w sposób bezpieczny dla środowiska.

5. OGÓLNE ZASADY BEZPIECZEŃSTWA

Poznaj swoje urządzenie

- Przeczytaj ze zrozumieniem instrukcję obsługi oraz etykiety znajdujące się na urządzeniu. Poznaj jego zastosowanie oraz ograniczenia, a także potencjalne zagrożenia wynikające z eksploatacji.
- Zaznajom się dokładnie z jego układami sterującymi oraz ich prawidłową obsługą. Naucz się szybko zatrzymywać urządzenie oraz przestawiać układy sterujące w pozycję spoczynkową.
- Upewnij się, że rozumiesz wszystkie instrukcje i zasady BHP wyszczególnione w Instrukcji obsługi silnika znajdującej się w zestawie z urządzeniem. Nie podejmuj prób obsługi maszyny przed pełnym zrozumieniem zasad prawidłowej eksploatacji i konserwacji silnika oraz sposobów unikania obrażeń lub uszkodzeń mienia na skutek wypadku.
- Nigdy nie obsługuj urządzenia przy słabej widoczności lub w ciemności.

Teren pracy

- Nigdy nie uruchamiaj silnika we wnętrzach. Gazy wydechowe są niebezpieczne –

zawierają tlenek węgla, który jest gazem bezwonny i śmiertelnie niebezpiecznym. Użytkuj urządzenie wyłącznie na odpowiednio wietrzonym terenie znajdującym się poza budynkiem.

- Nigdy nie użytkuj urządzenia w warunkach ograniczonej widoczności lub po ciemku.
- Nie dopuszczaj dzieci i przechodniów w pobliżu urządzenia. Odwrócenie uwagi może skutkować utratą kontroli nad urządzeniem.

Bezpieczeństwo osobiste

- Nie użytkuj urządzenia pod wpływem narkotyków, alkoholu i leków, które mogą wpływać na zdolność poprawnej obsługi ubijaka.
- Noś odpowiednią odzież ochronną. Noś ciężkie, długie spodnie, rękawice i buty. Nie zakładaj lekkiego i luźnego ubioru, krótkich spodni ani biżuterii. Zabezpiecz długie włosy tak, by nie opadały poniżej ramion. Włosy, odzież i rękawice trzymaj z dala od części ruchomych. Luźne ubrania, biżuteria lub długie włosy mogą zostać przycięte częściami ruchomymi.
- Przed uruchomieniem poddaj urządzenie kontroli. Osłony powinny znajdować się na miejscu i być w dobrym stanie. Upewnij się, że wszystkie śruby, nakrętki, itp. są odpowiednio dokręcone.
- Nie próbuj korzystać z urządzenia, jeżeli nie da się go włączyć lub wyłączyć za pomocą przełącznika silnika. Wszystkie urządzenia napędzane benzyną, którymi nie da się sterować za pomocą włącznika silnika są niebezpieczne i należy je wymienić.
- Przed uruchomieniem urządzenia zawsze upewnij się, że z urządzenia usunięto wszelkiego rodzaju klucze. Klucz pozostawiony do obracającej się części urządzenia może spowodować uszczerbek na zdrowiu użytkownika.
- Podczas pracy zachowaj czujność i kieruj się zdrowym rozsądkiem.
- Nie wychylaj się za daleko. Nie użytkuj urządzenia boso lub w sandałach, bądź podobnym lekkim obuwiu. Noś ochronne buty, które zabezpieczą stopy i zapewnią odpowiednią przyczepność na śliskiej nawierzchni. Zawsze zachowuj prawidłową postawę i równowagę. Umożliwia to zachowanie kontroli nad urządzeniem w nieprzewidywanych sytuacjach.
- Unikaj przypadkowego uruchamiania maszyny.
- Upewnij się, że włącznik silnika jest w pozycji WYŁ. przed transportem urządzenia lub prowadzeniem prac konserwacyjnych

i serwisowych. Transport, konserwacja lub serwisowanie urządzenia przy włączonym silniku może prowadzić do wypadku.

Bezpieczeństwo przy postępowaniu z paliwem

- Paliwo jest wysoce łatwopalne, a jego opary mogą wybuchnąć po zapłonie. Prowadząc prace związane z paliwem zachowaj ostrożność, by zapobiec poważnemu uszkodzeniu ciała.
- Napełniając lub opróżniając zbiornik paliwa korzystaj z certyfikowanego pojemnika na paliwo i prowadź prace w odpowiednim wietrzonym miejscu znajdującym się poza budynkiem. Nie pal ani nie zbliżaj iskier, otwartego ognia lub innych źródeł płomieni do miejsca, w którym uzupełniane jest paliwo lub użytkowane jest urządzenie. Nie napełniaj zbiornika paliwa we wnętrzach.
- Uziemione elementy przewodzące prąd elektryczny, takie jak narzędzia, przechowuj z dala od nieosłoniętych części i połączeń pod napięciem, by uniknąć iskrzenia i wyładowań łukowych. Iskry i wyładowania prowadzą do zapłonu oparów lub dymu.
- Przed napełnieniem zbiornika paliwa zatrzymaj maszynę i poczekaj, aż wystygnie. Nie zdejmuj zakrętki zbiornika paliwa ani nie dolewaj benzyny, gdy silnik pracuje lub gdy jest rozgrzany. Nie używaj urządzenia, jeżeli wcześniej wykryto wycieki z układu paliwowego.
- Powoli odkręcaj zakrętkę zbiornika paliwa, by spuścić ciśnienie.
- Nigdy nie przepelniaj zbiornika (ponad oznaczeniem górnej granicy nie powinno być paliwa).
- Ponownie zamontuj wszystkie zakrętki zbiornika i pojemnika, a następnie wytrzyj rozlane paliwo. Nigdy nie używaj maszyny, gdy zakrętka zbiornika paliwa nie jest bezpiecznie dokręcona.
- Unikaj zbliżania źródeł płomieni do rozlanego paliwa. Jeżeli paliwo się rozlało, nie uruchamiaj silnika, tylko przesunij maszynę jak najdalej od plamy i unikaj zbliżania do niej źródeł płomieni do czasu, aż opary się ulotnią.
- Przechowuj paliwo w specjalnie zaprojektowanych, przeznaczonych do tego pojemnikach.
- Przechowuj paliwo w chłodnym, dobrze wentylowanym miejscu, z dala od źródeł iskier, otwartego płomienia i ognia.
- Nigdy nie przechowuj paliwa ani urządzenia z napełnionym zbiornikiem paliwa w budynku, w którym opary paliwa mogą mieć styczność

z iskrą, otwartym płomieniem lub innym źródłem zapłonu, takim jak ogrzewacz do wody, piec, suszarka, itp. Silnik powinien wystygnąć przed umieszczeniem go w zamknięciu w celu przechowywania.

Użytkowanie i dbanie o urządzenie

- Nigdy nie podnoś ani nie przenoś urządzenia, gdy silnik jest włączony.
- Nie przeciążaj urządzenia. Korzystaj z urządzenia odpowiedniego do danego zastosowania. Odpowiednia maszyna lepiej i bezpieczniej wykona prace, do których została zaprojektowana.
- Nie zmieniaj ustawień regulatora silnika, ani nie zwiększaj nadmiernie prędkości obrotów. Regulator steruje maksymalną, bezpieczną prędkością obrotową silnika.
- Nie używaj silnika przy wysokiej prędkości obrotowej w przerwach w ubijaniu.
- Nie zbliżaj rąk ani nóg do obracających się części. Unikaj kontaktu z gorącym paliwem, olejem, oparami z wydechu i gorącymi powierzchniami. Nie dotykaj silnika ani tłumika. Części te znacząco się nagrzewają podczas pracy. Pozostają one gorące przez krótki czas po wyłączeniu urządzenia. Silnik powinien wystygnąć przed rozpoczęciem prac konserwacyjnych lub regulacji.
- Jeżeli urządzenie zaczyna wydawać dziwne dźwięki lub wibrować, natychmiast wyłącz silnik, odłącz przewód świec zapłonowych i sprawdź przyczynę dźwięku lub wibracji. Zazwyczaj oznaczają one wystąpienie jakiejś usterki.
- Używaj wyłącznie akcesoriów zatwierdzonych przez producenta. Niezastosowanie się do tego zalecenia może spowodować obrażenia ciała.
- Prowadź odpowiednią konserwację urządzenia. Sprawdzaj, czy części ruchome są odpowiednio wyregulowane i czy się o siebie nie ocierają. Sprawdź stan części i inne warunki, które mogą wpływać na działanie urządzenia. Jeżeli wykryto uszkodzenie, napraw maszynę przed ponownym uruchomieniem. Wiele wypadków spowodowane jest niedostateczną konserwacją wyposażenia.
- Dbaj o to, by silnik i tłumik nie były zanieczyszczone trawą, liśćmi, smarem i pyłem węglowym. Zmniejsz to zagrożenie pożarem.
- Nie oblewaj urządzenia wodą ani innymi cieczami. Utrzymuj uchwyt w czystości. Powinny być również suche. Czyść urządzenie po każdym użyciu.
- Przestrzegaj odpowiednich przepisów w zakresie utylizacji gazu, oleju, itp. w celu ochrony środowiska naturalnego.

- Przechowuj maszynę z dala od dzieci i nie zezwalaj na użytkowanie urządzenia przez osoby niezaznajomione z maszyną i instrukcją obsługi. Urządzenie może stanowić niebezpieczeństwo w rękach niewykształconych użytkowników.

Serwis

- Przed czyszczeniem, naprawą, inspekcją lub regulacją wyłącz silnik i upewnij się, że wszystkie części ruchome się zatrzymały. W każdym takim wypadku upewnij się, że wyłącznik silnika jest w pozycji „WYŁ.”.
- Odłącz przewód świec zapłonowych i trzymaj go z dala od świec, by zapobiec przypadkowemu zapłonowi.
- Urządzenie powinien serwisować wykwalifikowany personel serwisu przy użyciu wyłącznie oryginalnych części zamiennych. Zachowaj to bezpieczeństwo obsługi maszyny.

6. SZCZEGÓLWE ZASADY BEZPIECZEŃSTWA

- Trzymaj dłonie, palce i stopy z dala od płyty roboczej, aby uniknąć obrażeń ciała. Trzymaj mocno rękojeść zagęszczarki płytowej używając obu dłoni. Jeżeli obie dłonie spoczywają na rękojeści, a stopy stoją z daleka od płyty roboczej, nie mogą odnieść obrażeń spowodowanych pracą płyty roboczej.
- Zawsze eksploatuj maszynę stojąc za nią, nigdy nie przechodź obok ani nie stawaj przed maszyną, gdy silnik jest uruchomiony.
- Nigdy nie pozostawiaj narzędzi ani innych przedmiotów pod zagęszczarką płytową.
- Jeżeli urządzenie uderzy w jakiś przedmiot, wyłącz silnik, odłącz świecę zapłonową, dokładnie zbadaj maszynę pod kątem uszkodzeń oraz przeprowadź ich naprawę przed ponownym uruchomieniem i eksploatacją maszyny.
- Nie przeciążaj maszyny przez zbyt głębokie zagęszczanie w pojedynczym przejściu lub zbyt szybką pracę.
- Nigdy nie eksploatuj urządzenia przy dużych prędkościach transportowych na twardych lub śliskich nawierzchniach.
- Zachowaj szczególną ostrożność podczas eksploatacji na lub podczas przejazdu przez żwirowane podjazdy, ścieżki lub drogi. Zwracaj uwagę na ukryte zagrożenia lub ruch drogowy. Nie przewoź pasażerów.
- Nigdy nie opuszczaj stanowiska roboczego i nie pozostawiaj zagęszczarki płytowej z włączonym silnikiem bez nadzoru. Zawsze wyłączaj silnik,

jeżeli nie musisz w danej chwili ubijać, a także przed przejściem z miejsca na miejsce.

- Trzymaj się z daleka od krawędzi rowów oraz unikaj czynności, które mogłyby przewrócić zagęszczarkę płytową.
- Zachowaj ostrożność przy wchodzeniu oraz schodzeniu ze zbocza, aby zapobiec przewróceniu się zagęszczarki płytowej na operatora.
- Zawsze parkuj urządzenie na twardej i równej nawierzchni, po czym wyłącz je.
- Aby ograniczyć narażenie na kontakt z wibracjami, ogranicz czas eksploatacji oraz rób regularne przerwy, aby ograniczyć powtarzalność i pozwolić dłoniom na odpoczynek. Ogranicz prędkość i siłę, z jakimi wykonujesz powtarzające się ruchy. Postaraj się, aby każdego dnia wykonywać również zadania niewymagające korzystania z urządzeń elektroenergetycznych prowadzonych przy użyciu dłoni.

7. DOSTARCZONE ELEMENTY

Zagęszczarka płytowa jest dostarczana do klienta w formie częściowo złożonej i dokładnie zapakowanej w karton. Po wyjęciu wszystkich części z kartonu zestaw powinien zawierać:

- Korpus zagęszczarki płytowej wraz z silnikiem i przekładnią
- Rękojeść
- Instrukcja obsługi i instrukcja silnika
- Torba z drobnym osprzętem zawierająca:

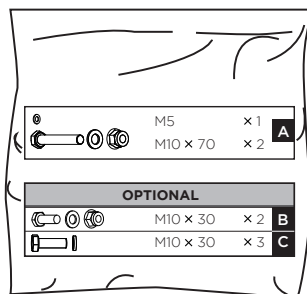

- Zestaw składanych kótek
- Mata silikonowa

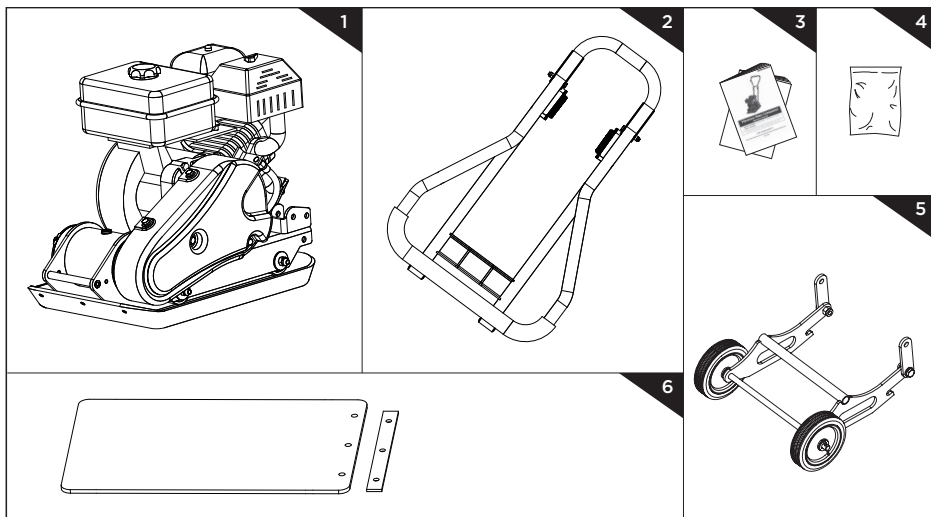

8. MONTAŻ

Wykonaj poniższe czynności montażowe, aby złożyć zagęszczarkę płytową w przeciągu kilku minut.

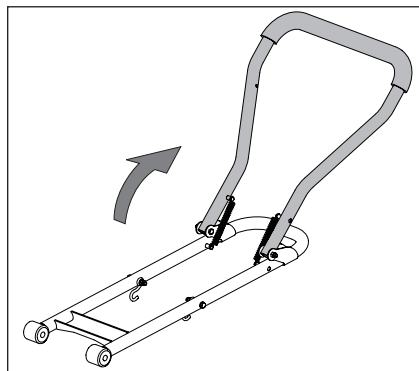

1. Rozłóż rękojeść zgodnie z rysunkiem.
2. Zamontuj rękojeść zgodnie z rysunkiem. Upewnij się, że końcówki rękojeści są wsunięte do wewnątrz znajdujących się na pokładzie silnika. Umieść płaskie podkładki typu 10, a następnie śruby z łbem sześciokątnym typu M10x65 po stronie zewnętrznej, po czym dokręć je przy pomocy nakrętek ustalających typu M10 po stronie wewnętrznej.

3. Zamocuj układ sterujący przepustnicą na górnej części rękojeści za pomocą płaskiej podkładki typu 5 oraz śruby typu 5x25.

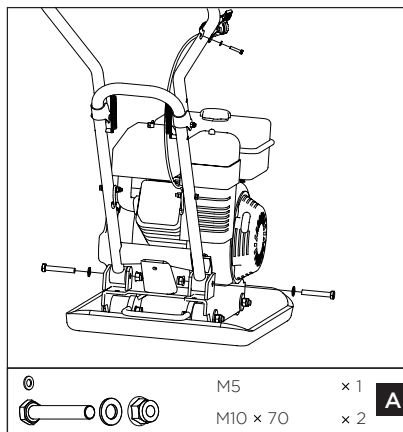

4. Zamocuj przewód układu sterującego przepustnicą za pomocą zacisków kablowych.

Zestaw składanych kółek

Zrównaj otwory płyt łączących i pokładu silnika. Wsuń śruby typu M10x30 do otworów z jednej strony, a następnie załóż nakrętki ustalające typu M10 z drugiej strony. Dokręć je.

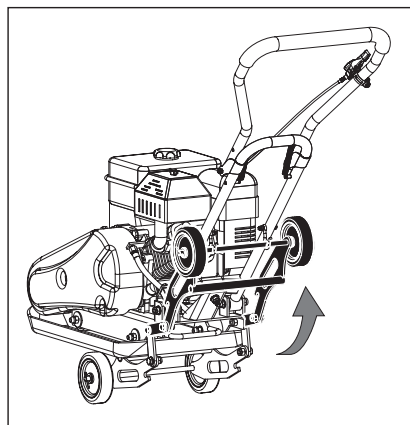
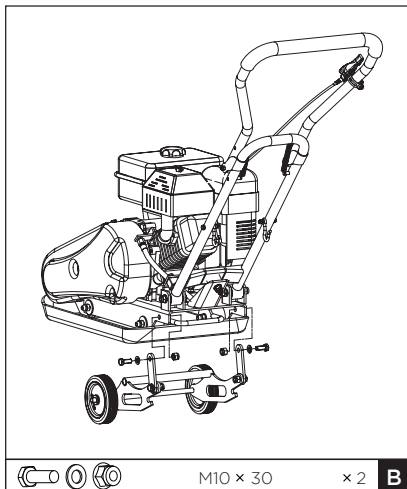

Przed zagęszczaniem złóż zestaw kótek zgodnie z rysunkiem.

Mata ograniczająca drgania

Przezroczysta gumowa podkładka ograniczająca drgania pozwala na bezgłośnie i delikatne zagęszczanie płyt betonowych, nawierzchni kamiennych, ceglanych oraz bloczkowych.

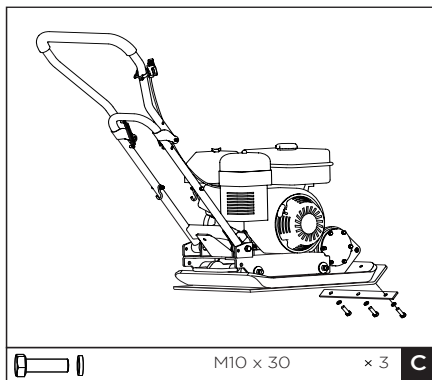

Zamontuj podkładkę na płycie roboczej zgodnie z rysunkiem. Zrównaj otwory płyty roboczej, podkładki oraz płytek zaciskowych i złóż całość przy pomocy podkładek ustalających typu 10 oraz śrub typu M10x25.

Olej silnikowy



Przed wysyłką z układu jest spuszczone olej. Jeżeli nie napełnisz olejem miski olejowej przed uruchomieniem silnika, spowodujesz trwałe uszkodzenia oraz utracisz gwarancję na silnik.

Napełnij miskę olejem zgodnie z Instrukcją **silnika** znajdującą się w zestawie wraz z zagęszczarką.

9. INFORMACJE O ZAGĘSZCZARCE

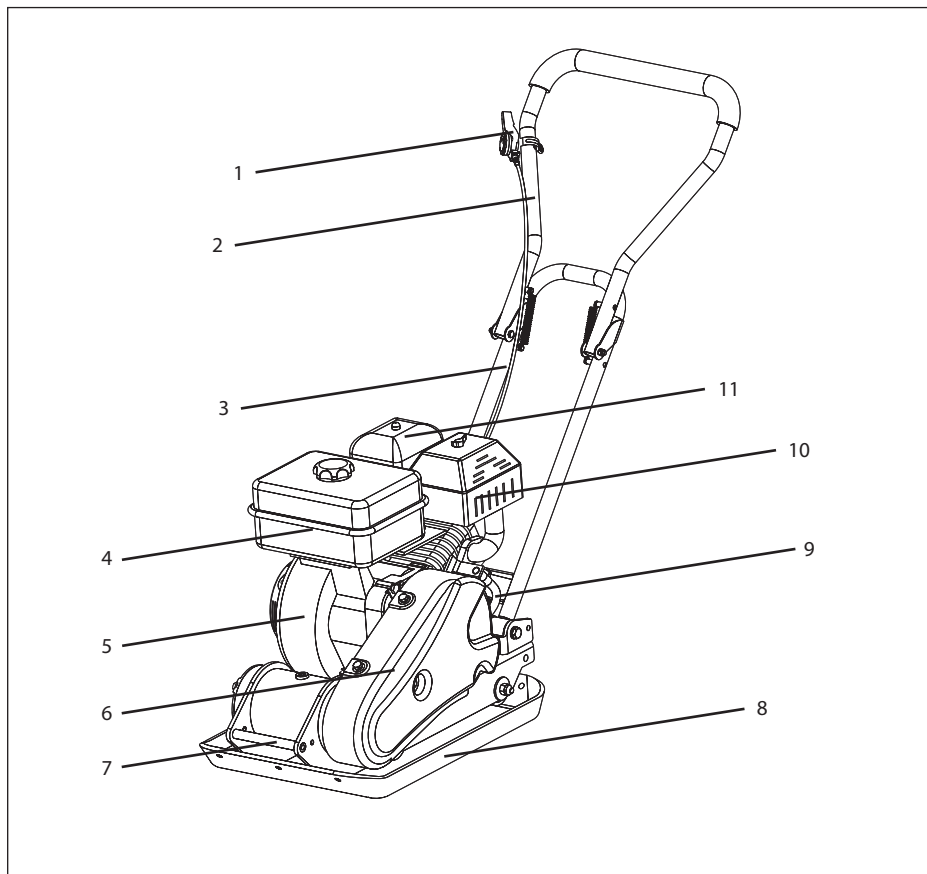

PL

1. Układ sterujący przepustnicą
2. Górna część rękojeści
3. Dolna część rękojeści
4. Zbiornik paliwa
5. Silnik
6. Osłona paska
7. Wzbudnica
8. Płyta robocza
9. Przewód odprowadzający olej
10. Tłumik
11. Filtr powietrza

Układ sterujący zaworem paliwa

Zawór paliwa otwiera i zamyka przejście pomiędzy zbiornikiem paliwa a gaźnikiem. Dźwignia zaworu paliwa musi znajdować się w pozycji „ON” [włączony], aby silnik mógł pracować. Jeżeli silnik nie jest używany, przestaw dźwignię zaworu paliwa w pozycję „OFF” [wyłączony], aby zapobiec zalaniu gaźnika i zredukować ryzyko wycieku paliwa.

Układ sterujący przepustnicą

Dźwignia przepustnicy steruje prędkością silnika. Zmiana pozycji dźwigni sprawia, że silnik pracuje szybciej lub wolniej. Pozycja otwarta zapewnia prawidłową mieszankę paliwową do eksploatacji po uruchomieniu silnika, a także do ponownego uruchamiania rozgrzanego silnika. Niektóre modele silnika wykorzystują mechanizm zdalnego

sterowania ssaniem w przeciwieństwie do dźwigni ssania montowanej na silniku.

Przełącznik silnika

Przełącznik silnika włącza i wyłącza układ zapłonowy. Przełącznik silnika musi znajdować się w pozycji „ON” [włączony], aby uruchomić silnik. Przewrótanie przełącznika silnika w pozycję „OFF” [wyłączony] zatrzymuje pracę silnika.

Dźwignia ssania

Dźwignia ssania otwiera i zamyka zawór ssący w gaźniku. Pozycja zamknięta wzbogaca mieszankę paliwową w celu uruchomienia zimnego silnika.

Uchwyt rozrusznika mechanicznego

Pociągnięcie za uchwyt rozrusznika pozwala na wprawienie silnika w ruch obrotowy za pomocą rozrusznika mechanicznego.

Przewód odprowadzający olej

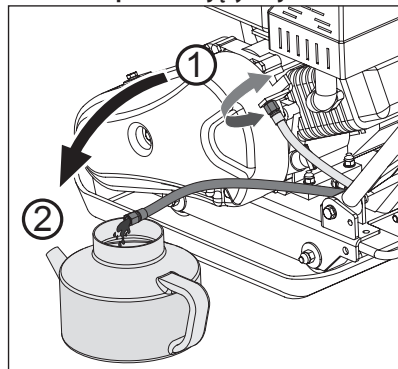

Jeżeli olej jest brudny, eksploatacja silnika może powodować przedwczesne zużycie silnika oraz awarię. Regularna wymiana oleju jest niezwykle istotna. Giętki przewód odprowadzający olej jest wykonany tak, aby odprowadzić olej do odpowiedniego pojemnika.

Wzbudnica

Obciążnik mimośrodowy zamocowany na wale wzbudnicy znajdującym się w obudowie wzbudnicy jest napędzany przez układ o wysokiej prędkości składający się ze sprzęgła oraz napędu pasowego. Wysoka prędkość obrotów wału przekłada się na szybki ruch maszyny w górę i w dół oraz na jej posuw do przodu.

10. PRZED ROZPOCZĘCIEM PRACY

Urządzenie zostało zaprojektowane do użytku przy ubijaniu luźnej ziemi (współczynnik tłuczniwa kamiennego <30%). Może być wykorzystywane w pracach na autostradach, przy budowie budynków, tam, lotnisk, torowisk, itp. Maszyna zapewnia twarde i trwałe podłoże.



Urządzenia nie można wykorzystywać do ubijania powierzchni stałych lub twardych takich, jak cement, kamień, itp. Powoduje to uszkodzenie ubijaka.

Producent nie przyjmuje odpowiedzialności za wypadki wynikłe z modyfikacji wyposażenia.

Kontrola przed uruchomieniem

1. Dolej oleju silnikowego: Upewnij się, że urządzenie z silnikiem stoi pionowo. Usuń prętowy wskaźnik poziomu oleju, dolej oleju, włoż z powrotem wskaźnik do zbiornika oleju i sprawdź poziom oleju. Jeżeli poziom zbliży się do dolnej granicy, napełnij zbiornik oleju do górnej granicy.
Pojemność zbiornika oleju silnikowego = 0,6 l.
2. Sprawdź poziom oleju układu udarowego. Wypełnij zbiornik olejem do górnej granicy zaznaczonej na oknie inspekcyjnym.

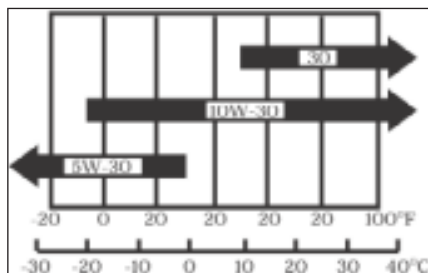

3. **Zalecany olej:** co do zasady zaleca się olej SAE10W-30, jako że jest odpowiedni do pracy w najczęściej występującej temperaturze powietrza. Jeżeli wybrany zostanie inny olej, skróć to okres użytkowy urządzenia, jeżeli do zbiornika wlały zostanie olej bez detergentu lub olej do silników dwusuwowych.
4. Sprawdź filtr powietrza: sprawdź czy wkład filtra nie jest zanieczyszczony lub też czy gąbka nie została przerwana; zanieczyszczony filtr zablokuje przepływ powietrza, co osłabi moc silnika lub uniemożliwi jego uruchomienie.

- Upewnij się, że śruby są odpowiednio dokręcone.
- Sprawdź zbiornik paliwa: paliwo powinno być co najmniej 90-oktanową benzyną bezołowiową. Zalecane paliwo powinno mieć co najmniej 93 oktany. Nie pozwól na przedostawanie się pyłu, wody i innych materiałów do zbiornika paliwa. Nie mieszaj benzyny z olejem silnikowym.



Nigdy nie napełniaj zbiornika paliwa podczas użytkowania maszyny.

11. INSTRUKCJA EKSPLOATACJI

Dolewanie paliwa

Napełnij zbiornik paliwa zgodnie z poleceniami zawartymi w Instrukcji silnika znajdującej się w zestawie z zagęszczarką płytową.

Więcej informacji o pracy silnika oraz wszelkich związanych z nim środkach ostrożności i procedurach znajduje się w Instrukcji silnika znajdującej się w zestawie z urządzeniem.

Uruchomienie silnika

- Przestaw dźwignię zaworu paliwa w pozycję „ON” [włączony].
- Aby uruchomić zimny silnik, przestaw dźwignię ssania w pozycję „CLOSE” [zamknięty]. Aby ponownie uruchomić rozgrzany silnik, pozostaw dźwignię ssania w pozycji „OPEN” [otwarty].
- Pociągnij za dźwignię przepustnicy tak, aby odsunęła się od pozycji „SLOW” [powoli] o około 1/3 drogi w kierunku pozycji „FAST” [szybko].
- Przestaw przełącznik silnika w pozycję „ON” [włączony].
- Użyj rozrusznika.

Rozrusznik mechaniczny

- Złap rączkę i lekko napnij linkę rozrusznika, aż poczujesz opór, a następnie pociągnij mocno i powoli zwolnij.
- Jeżeli dźwignia ssania została przestawiona w pozycję „CLOSE” [zamknięty] w celu uruchomienia silnika, stopniowo przesuwaj ją do pozycji otwartej w miarę rozgrzewania się silnika.

Eksploatacja



Nie używaj płyty na betonie lub nadmiernie twardych, suchych i zagęszczonych nawierzchniach. Płyta będzie wówczas podskakiwać zamiast wibrować, co może być przyczyną uszkodzenia zarówno płyty, jak i silnika.

- Po rozgrzaniu silnika pociągnij dźwignię przepustnicy, aby zwiększyć prędkość silnika. Płyta zacznie wibrować i przemieszczać się do przodu.
- Zagęszczarka płytowa została zaprojektowana do pracy przy prędkości silnika (wałek odbioru mocy silnika) wynoszącej 3600 obrotów na minutę (nominalna praca na pełnych obrotach). Praca przy wolniejszej prędkości obrotowej silnika ogranicza siłę zagęszczania oraz zmniejsza prędkość posuwu, co przekłada się na nadmierną rozbieżność częstotliwości drgań, a tym samym na słabe zagęszczanie, sterowność oraz nadmierne zużycie maszyny i dyskomfort operatora.
- Podczas eksploatacji prowadź maszynę, ale pozwól zagęszczarce na wykonywanie pracy. Dociskanie maszyny za rękę jest zbędne i prowadzi do zużycia amortyzatora.
- Na równych nawierzchniach zagęszczarka szybko przesuwa się do przodu. Na nierównych nawierzchniach lub zboczach niezbędne może być delikatne popychanie zagęszczarki przy użyciu rękonożki, aby umożliwić jej ruch do przodu.
- Liczba przejść wymaganych do osiągnięcia pożądanego poziomu zagęszczenia zależy od rodzaju gruntu oraz jego uwilgotnienia. Nadmierne odbijanie zagęszczarki od podłoża jest oznaką osiągnięcia maksymalnego zagęszczenia gruntu.



Podczas stosowania zagęszczarki na asfalcie wymagany jest układ zraszania wodą zapobiegający przyleganiu spodu płyty do rozgrzanej nawierzchni asfaltowej.



Podczas stosowania płyty na kostce brukowej zamontuj na spodzie płyty podkładkę, aby zapobiec ukruszeniu lub ścieraniu powierzchni kostki.

Specjalnie stworzona w tym celu podkładka uretanowa jest dostępna jako opcjonalne akcesorium.



Choć pewien poziom uwilgotnienia gruntu jest niezbędny, nadmierne uwilgotnienie może sprawić, że cząstki gruntu będą się ze sobą zlepiać, a tym samym utrudniać prawidłowe zagęszczanie. Jeżeli grunt jest nadmiernie mokry, poczekaj aż trochę wyschnie przed zagęszczaniem.



Jeżeli grunt jest tak suchy, że praca płyty unosi tumany kurzu, należy go

lekkonawilżyć, aby usprawnić proces zagęszczania oraz wydłużyć żywotność filtra powietrza.

Zatrzymywanie silnika

Aby zatrzymać silnik w sytuacji awaryjnej, po prostu przestaw przełącznik silnika w pozycję „OFF” [wyłączony]. W normalnych warunkach roboczych stosuj się do następującej procedury:

1. Przystaw dźwignię przepustnicy w pozycję „SLOW” [powolij.
2. Pozwól silnikowi pracować na biegu jałowym przez jedną lub dwie minuty.
3. Przystaw przełącznik silnika w pozycję „OFF” [wyłączony].
4. Przystaw dźwignię zaworu paliwa w pozycję „OFF” [wyłączony].



Nie przestawiaj układu sterowania ssaniem w pozycję „CLOSE” [zamknięty], aby zatrzymać silnik. Możesz w ten sposób spowodować

niekontrolowany wybuch mieszanki paliwowej lub uszkodzenie silnika.

Bieg jałowy

Przystaw dźwignię układu sterującego przepustnicą w pozycję „low” [niskie], aby odciążyć silnik, gdy w danej chwili nie zagęszczasz podłoża. Zmniejszenie prędkości silnika do obrotów jałowych wydłuży żywotność silnika, zwiększy oszczędność paliwa oraz zmniejszy hałas generowany przez maszynę.

12. KONSERWACJA

Konserwowanie Twojej zagęszczarki zapewni długą żywotność urządzenia oraz jego komponentów.

Konserwacja zapobiegawcza

1. Wyłącz silnik. Silnik musi być chłodny.
2. Pozostaw dźwignię przepustnicy silnika w pozycji „SLOW” [powolij] oraz odłącz przewód świecy zapłonowej od świecy zapłonowej i zabezpiecz go.
3. Zbadaj stan ogólny zagęszczarki płytowej. Sprawdź dokręcenie śrub, spasowanie i łączenia ruchomych części oraz upewnij się, że części nie są uszkodzone lub ich stan nie jest zmieniony w sposób, który mógłby wpłynąć na bezpieczeństwo eksploatacji.
4. Usuń wszelkie odłamki z zagęszczarki płytowej przy pomocy miękkiej szczotki, odkurzacza lub sprężonego powietrza. Następnie nasmaruj wszystkie części ruchome przy użyciu lekkiego

oleju maszynowego o najwyższej jakości.

5. Oczyść spód płyty roboczej zagęszczarki, gdy tylko zacznie się do niego przyklejać zagęszczany grunt. Brud i nierówności na spodniej powierzchni urządzenia ograniczają jego wydajność.
6. Ponownie podłącz przewód świecy zapłonowej.



Nigdy nie używaj „myjki ciśnieniowej” do czyszczenia ubijaka. Woda może przeniknąć do wnętrza urządzenia i spowodować uszkodzenia trzpieni

obrotowych, kół pasowych, łożysk i silnika. Czyszczenie za pomocą myjki ciśnieniowej powoduje skrócenie okresu użytkowego i pogorszenie parametrów użytkowych.

Sprawdzanie pasek klinowych

Aby zagwarantować optymalne przeniesienie napędu z silnika na wał mimośrodowy, paski klinowe muszą być w dobrym stanie technicznym, a ich naprężenie musi być odpowiednie.

1. Wyłącz silnik. Silnik musi być chłodny.
2. Zdejmij osłonę paska, aby dostać się do pasek klinowych.
3. Sprawdź stan pasek klinowych. Jeżeli jakkolwiek pasek klinowy jest popękany, postrzępiony lub posiada szkliste powierzchnie, należy go jak najszybciej wymienić.
4. Sprawdź naprężenie paska klinowego przez naciśnięcie na jego powierzchnię w połowie długości. Standardowe ugięcie z każdej strony powinno wynosić od 9 mm (3/8”) do 13 mm (1/2”) przy średnim nacisku przy użyciu kciuka lub palca.



W nowych maszynach oraz po montażu nowego paska sprawdź jego naprężenie po pierwszych 20 godzinach eksploatacji. Następnie sprawdzaj i reguluj paski co 50 godzin.

Naprężanie pasek klinowych

Prawidłowe naprężenie pasek jest niezbędne do osiągnięcia dobrej wydajności. Prawidłowa regulacja pasek zapewni ich długą żywotność. Zbyt niskie lub zbyt wysokie naprężenie jest przyczyną przedwczesnych uszkodzeń pasek.

1. Poluzuj 4 śruby mocujące silnika (nie wyciągaj ich) do momentu, w którym będziesz w stanie przesunąć silnik do przodu.

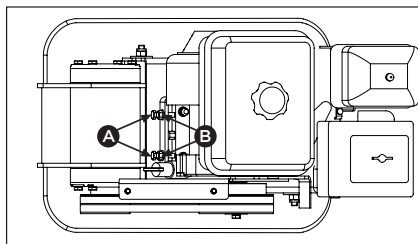

2. Poluzuj przeciwnakrętki **B** pozostawiając wystarczający odstęp między nakrętką i wspornikiem.
3. Przesuń silnik w stronę tylnej części płyty kręcąc śrubami regulacyjnymi **A**, aby usunąć wszelkie luzy pasków klinowych.

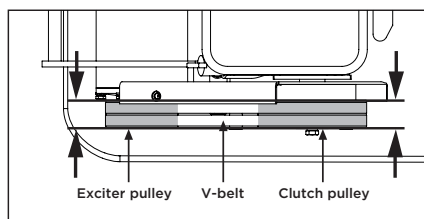

Podczas regulacji pasków upewnij się, że koło pasowe sprzęgła jest wyrównane względem koła pasowego wzbudnicy.

4. Jeżeli napięcie paska klinowego jest prawidłowe, dokręć przeciwnakrętki **B** do wspornika.
5. Dokręć śruby mocujące silnika.
6. Załóż osłonę paska.



Jeżeli śruby regulacyjne osiągnęły maksymalny stopień regulacji, paski mogą wymagać wymiany.

Wymiana pasków klinowych



W modelu SM-03-160 oba paski klinowe należy wymienić jednocześnie, ponieważ zużywają się równomiernie podczas normalnego użytkowania. Wymieniaj paski po kolei.

1. Poluzuj 4 śruby mocujące silnika (nie wyciągaj ich) do momentu, w którym będziesz w stanie przesunąć silnik do przodu.
2. Poluzuj przeciwnakrętki **B** oraz śruby **A** zgodnie z powyższym rysunkiem.
3. Przesuń silnik w kierunku przedniej strony płyty oraz zdejmij stare paski klinowe z koła pasowego, a następnie załóż nowe paski klinowe.

4. Ułóż paski klinowe nad kołem pasowym silnika.
5. Przesuń silnik z powrotem.

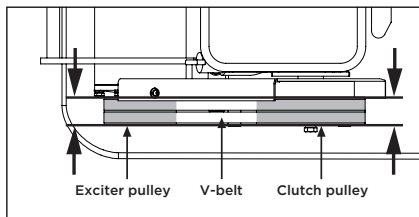

Podczas regulacji pasków upewnij się, że koło pasowe sprzęgła jest wyrównane względem koła pasowego wzbudnicy.

6. Jeżeli napięcie paska klinowego jest prawidłowe, dokręć przeciwnakrętki **B** oraz śruby mocujące silnika.
7. Załóż osłonę paska.



Podczas demontażu i montażu pasków napędu uważaj, aby palce nie zostały wciągnięte pomiędzy pasek, a koło pasowe.

Smarowanie wzbudnicy

W obudowie wzbudnicy znajduje się olej do przekładni automatycznych marki Dextron III, Mercon, EXXON (ESSO) NUTO H-32 lub ekwiwalentny. Olej należy wymienić po 200 godzinach eksploatacji.

1. Ostudź wzbudnicę przed wymianą oleju.

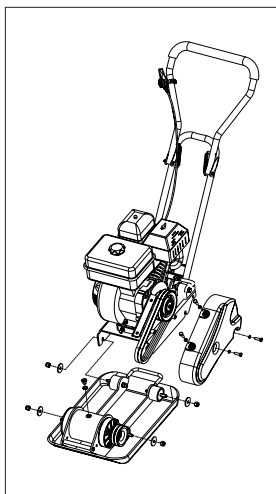

2. Zdejmij osłonę paska oraz paski klinowe.
3. Usuń śruby mocujące pokład do obudowy.
4. Wyjmij cały pokład wraz z silnikiem z obudowy.

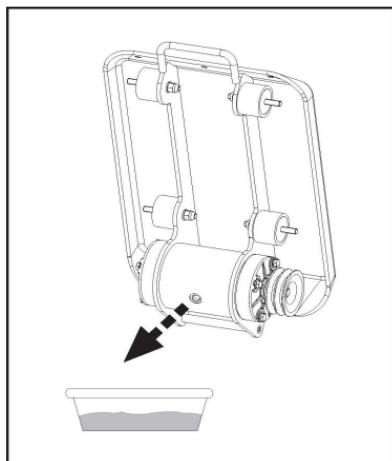

5. Usuń korek z górnej części wzbudnicy i odwróć obudowę do góry nogami, aby spuścić olej ze wzbudnicy. Sprawdź, czy w oleju nie znajdują się opiłki metalu, ponieważ mogą one wskazywać na przyszłe problemy.
6. Przywróć obudowę płyty do pozycji stojącej.

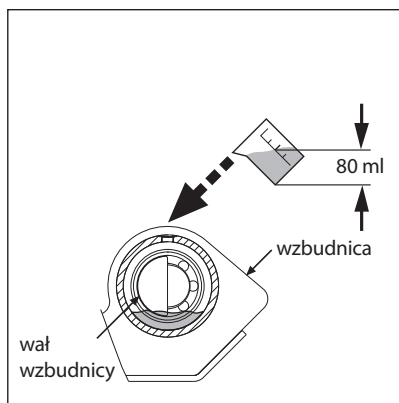

7. Napełnij obudowę wzbudnicy olejem.



Nie przepelniaj zbiornika – przepelnienie zbiornika może być przyczyną nadmiernego nagrzewania się wzbudnicy.

8. Nałóż uszczelniacz na korek i ponownie zamocuj go w górnej części obudowy wzbudnicy.
9. Ponownie załóż pokład, paski klinowe oraz osłonę paska.

Konserwacja silnika

Informacje dotyczące konserwacji silnika znajdują się w **Instrukcji silnika** dołączonej do Twojej zagęszczarki płytowej. Instrukcja silnika zawiera szczegółowe informacje dotyczące czynności konserwacyjnych.

13. PRZECHOWYWANIE

Jeżeli zagęszczarka płytowa nie będzie używana przez okres dłuższy, niż 30 dni, należy przedsięwziąć poniższe kroki mające na celu zabezpieczenie urządzenia przed przechowywaniem.

1. Całkowicie opróżnij zbiornik paliwa. Przechowywane paliwo zawierające etanol lub MTBE może zacząć wietrzeć po 30 dniach. Zwietrzałe paliwo ma dużą zawartość gumy i może zatkać gaźnik i blokować przepływ paliwa.
2. Uruchom silnik i poczekaj, aż sam zgaśnie. Pozwala to upewnić się, że w gaźniku nie ma paliwa. Odczekaj do zatrzymania silnika. Pozwala to uniknąć gromadzenia się osadu w gaźniku i potencjalnego uszkodzenia silnika.
3. Wylej olej z silnika, gdy jest jeszcze ciepły. Ponownie napełnij silnik świeżym olejem o typie zalecanym w Instrukcji Silnika.
4. Pozostaw olej w silniku do schłodzenia. Wyjmij świecę zapłonową i wlej 60 ml wysokiej jakości oleju silnikowego SAE-30 do cylindra. Powoli pociągnij za linkę rozrusznika, by rozprowadzić olej. Włóż świecę zapłonową.



Wyjmij świecę zapłonową i wylej cały olej z cylindra, zanim uruchomisz silnik po przechowywaniu.

5. Za pomocą czystej szmatki wytrzyj zewnętrzne powierzchnie ubijaka, nie blokując przy tym odpowietrzników.



Do mycia części plastikowych nie stosuj silnych detergentów ani środków czyszczących zawierających benzynę. Chemikalia mogą uszkadzać elementy plastikowe.

6. Uważnie złóż górny uchwyt. Uważaj, by nie przyciąć ani nie zgąść nadmiernie przewodów.
7. Przechowuj zagęszczarkę płytową w pozycji stojącej w czystym, suchym i dobrze wentylowanym pomieszczeniu.

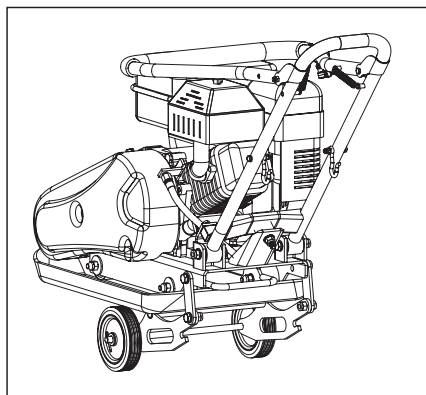

Nie przechowuj zagęszczarki, w której znajduje się paliwo w miejscu pozbawionym wentylacji, gdzie spaliny mogą napotkać ogień, iskry, świececzki lub jakiegokolwiek źródła zapłonu. Stosuj wyłącznie atestowane zbiorniki do przechowywania paliwa.

14. PODNOSZENIE I TRANSPORTOWANIE

Podnoszenie

Patrz charakterystyka techniczna, aby poznać masę maszyny.

Aby uniknąć oparzeń lub ryzyka pożaru, pozwól silnikowi ostygnąć przed podnoszeniem/transportem maszyny lub przechowywaniem jej w pomieszczeniach zamkniętych.

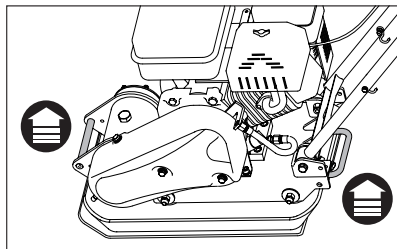

Urządzenie można podnosić przy użyciu uchwytów znajdujących się z przodu i z tyłu zgodnie z rysunkiem.



Nieprawidłowo podnoszona maszyna może spaść i spowodować uszkodzenia lub obrażenia ciała. Podnoś maszynę używając uchwytów przy płycie roboczej.

Urządzenie należy transportować w pozycji stojącej, aby zapobiec rozlaniu się paliwa. Nie kładź maszyny na boku lub do góry nogami. Zabezpiecz lub przywiąż urządzenie przy użyciu uchwytu podnośnego, dzięki czemu zapobiegiesz przesuwaniu się lub przewróceniu maszyny.

15. WYKRYWANIE I USUWANIE USTEREK

USTERKA	EWENTUALNA PRZYCZYNA	MOŻLIWE ROZWIĄZANIE
Problemy z silnikiem	Patrz Instrukcja silnika	Patrz Instrukcja silnika
Zagęszczarka wymyka się spod kontroli podczas ubijania (maszyna podskakuje lub przeskakuje do przodu)	Zbyt wysokie obroty silnika na twardej powierzchni.	Przestaw dźwignię przepustnicy na niższą prędkość.

NR	OPIS	ILOŚĆ
1.	Uchwyt	1
2.	Pochwyć górny	1
3.	Podkładka płaska 5	1
4.	Śruba M5X30	1
5.	Sterowanie przepustnicą	1
6.	Sprężyna	2
7.	Nakrętka samozaciskowa M6	4
8.	Śruba M6X40	2
9.	Śruba M6X50	2
10.	Podkładka płaska 6	4
11.	Hak koła	2
12.	Śruba M10X65	2
13.	Podkładka płaska 10	10
14.	Tuleja gumowa	2
15.	Pochwyć dolny	1
16.	Nakrętka M10	3
17.	Śruba M10X30	4
18.	Płytki łącząca	2
19.	Płytki łącząca	12
20.	Wspornik koła	1
21.	Świrożen 2,5X25	2
22.	Podkładka płaska 12	4
23.	Koło	2
24.	Waż	1
25.	Podkładka 10	1
26.	Silnik	1
27.	Wspornik	1
28.	Śruba M8X16	4
29.	Bębien sprzęgła	1
30.	Klucz C5X35	1
31.	Podkładka płaska	2
32.	Podkładka płaska 8	7
33.	Śruba M8X30	1

NR	OPIS	ILOŚĆ
34.	Pasek klinowy A725	2
35.	Ostona paska	1
36.	Śruba M8X25	5
37.	Nakrętka M8	4
38.	Podkładka płaska 8	5
39.	Śruba M8X16	1
40.	Amortyzator	1
41.	Amortyzator	1
42.	Podstawa silnika	1
43.	Podkładka płaska	4
44.	Śruba M8X45	2
45.	Nakrętka M8	2
46.	Śruba M8X40	4
47.	Amortyzator	4
48.	Zatyczka M14 x 1,5	1
49.	Podkładka 14	1
50.	Podstawka	1
51.	Śruba M6X20	12
52.	Podkładka płaska 6	12
53.	Podkładka płaska 6	12
54.	Prawa osłona łożyska	1
55.	Podkładka azbestowa	2
56.	Łożysko 6407	2
57.	Wał wzbudnika	1
58.	Lewa osłona łożyska	1
59.	Uszczelka FB30X42X6F	1
60.	Bębien	1
61.	Klucz B6X18	1
62.	PODDOZE	1
63.	Płyta zaciskowa	1
64.	Podkładka płaska 10	3
65.	Śruba M10X25	3
66.	Podkładka płaska 20	1

NR	OPIS	ILOŚĆ
67.	Śruba M6X12	2
68.	Podkładka płaska 6	2
69.	Ostona bębna	1
70.	Sprężyna	2
71.	Okładzina cierna	2
72.	Kielich	1
73.	Łożysko 6008-2RS	1
74.	Pierścien Segera 40	1
75.	Bębien sprzęgła	1
76.	Pierścien Segera 68	1

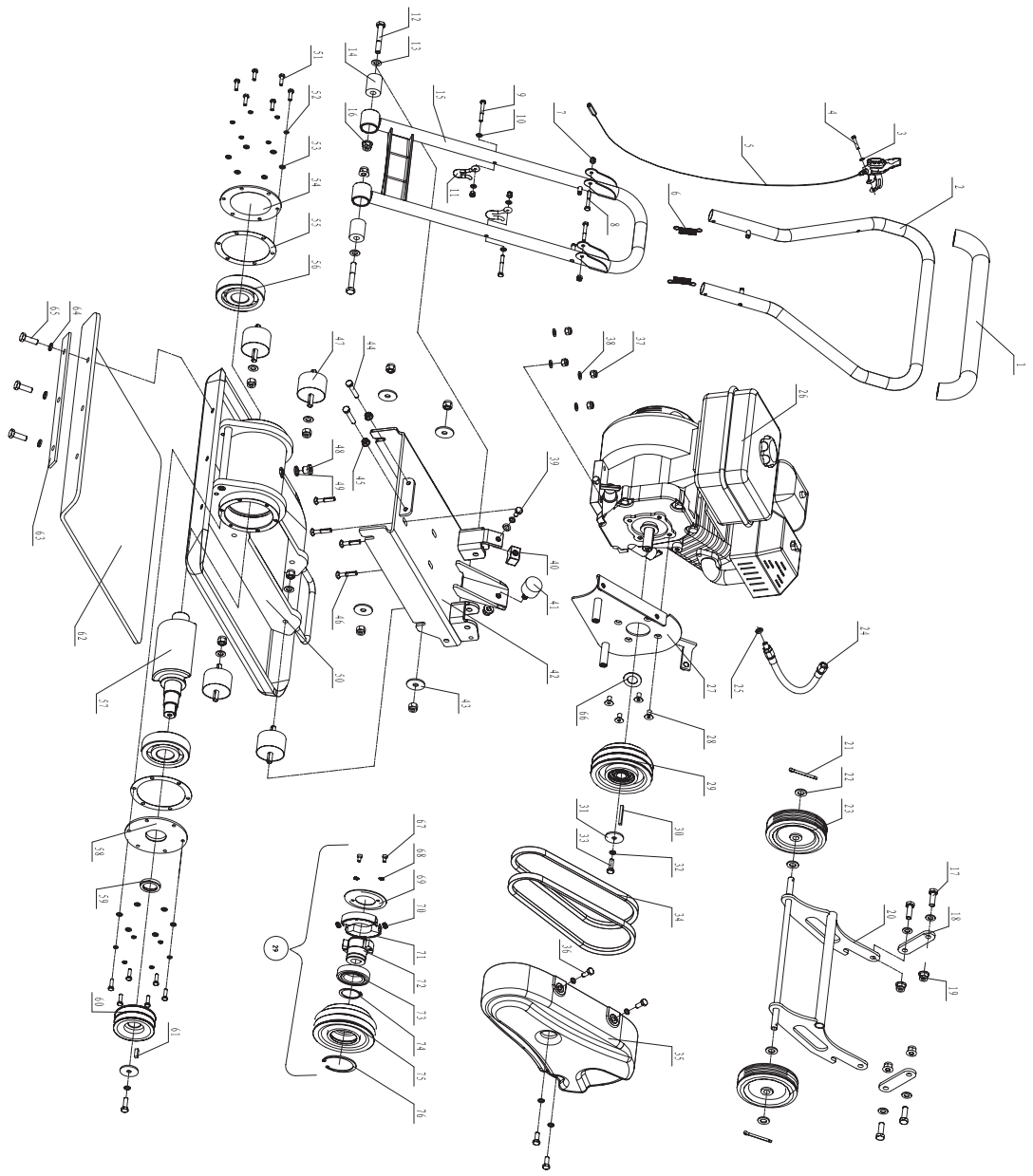

TABLE OF CONTENTS

- 1. Introduction
- 2. Specifications
- 3. Symbols
- 4. Environmental
- 5. General Safety Rules
- 6. Specific Safety Rules
- 7. Contents supplied
- 8. Assembly
- 9. Know your plate compactor
- 10. Features and Controls
- 11. Before operation
- 12. Operation
- 13. Maintenance
- 14. Storage
- 15. Lifting/Transporting
- 16. Trouble Shooting
- 17. Parts Schedule

1. INTRODUCTION

Your new Vibratory Plate Compactor will more than satisfy your expectations. It has been manufactured under stringent quality standards to meet superior performance criteria. You will find it easy and safe to operate, and with proper care, it will give you many years of dependable service.



Carefully read through this entire operator's manual before using your new unit. Take special care to heed the cautions and warnings.

The commitment to quality has been designed into details: reinforced self-cleaning base plate, engine oil drain hose, closed V-belt guard, self-adjusting centrifugal clutch and folding handle. Arrange of useful accessories enables use in all kinds of applications.

The Plate Compactor applies energy to the loose soil or other materials to increase its density and load bearing capacity, mainly used for small repair and maintenance work. The loose soil or particles are moved or rearranged in a particular manner close to each other to avoid any trapped air or voids. It increases the load bearing capacity, decreases water seepage, prevents soil settlement, reduces swelling, contraction of the soil and prevents frost damage. It is ideal for compaction of granular soils, sands, gravel, crushed aggregate and mixed soils.



These compactors are not intended to be used on cohesive soils such as clay or hard surfaces like concrete.

The Engine Manufacturer is responsible for all engine-related issues with regards to performance, power rating, specifications, warranty and service. Please refer to the Engine Manufacturer's owner/operator's manual, packed separately with your unit, for more information.

2. SPECIFICATIONS

Specifications	
Index	SM-03-155
Engine	PW200
Centrifuga force	13000 N
Plate size	540 x 420 mm
Exciter speed	5500 rpm
Travel speed	15 m/min
Compaction depth	30 cm
Net weight	86 kg

3. SYMBOLS

The rating plate on your machine may show symbols. These represent important information about the product or instructions on its use.



Read these instructions for use carefully.



Use safety equipment. Always wear eye and hearing protection, safety footwear, gloves and helmets.



It is forbidden to remove or tamper with the protection devices and safety devices.



Keep away from rotating parts.



Do not touch parts which are hot from operation. Serious burns may result. Use extreme caution when storing, handling and using fuels, as they are highly volatile and explosive in vapor state.



Do not touch parts which are hot from operation. Serious burns may result.



Use extreme caution when storing, handling and using fuels, as they are highly volatile and explosive in vapor state.

4. ENVIRONMENTAL



Recycle unwanted materials instead of disposing of them as waste. All tools, hoses and packaging should be resorted, taken to the local recycling center and disposed of in an environmentally safe way.

5. GENERAL SAFETY RULES

Understand your machine

- Read and understand the operator's manual and labels affixed to the machine. Learn its application and limitations as well as the specific potential hazards peculiar to it.
- Be thoroughly familiar with the controls and their proper operation. Know how to stop the machine and disengage the controls quickly.
- Make sure to read and understand all the instructions and safety precautions as outlined in the Engine Manual, packed separately with your unit. Do not attempt to operate the machine until you fully understand how to properly operate and maintain the Engine and how to avoid accidental injuries and/or property damage.

Work area

- Never start or run the engine inside a closed area. The exhaust fumes are dangerous, containing carbon monoxide, an odorless and deadly gas. Operate this unit only in a well ventilated outdoor area.
- Never operate the machine without good visibility or light.

Personal safety

- Do not operate the machine while under the influence of drugs, alcohol, or any medication that could affect your ability to use it properly.
- Dress properly. Wear heavy long pants, boots and gloves. Do not wear loose clothing, short pants, jewelry of any kind. Secure long hair so it

is above shoulder level. Keep your hair, clothing and gloves away from moving parts. Loose clothes, jewelry or long hair can be caught in moving parts.

- Check your machine before starting it. Keep guards in place and in working order. Make sure all nuts, bolts, etc. are securely tightened.
- Never operate the machine when it is in need of repair or is in poor mechanical condition. Replace damaged, missing or failed parts before using it. Check for fuel leaks. Keep the machine in safe working condition.
- Do not use the machine if the engine's switch does not turn it on or off. Any gasoline powered machine that can not be controlled with the engine switch is dangerous and must be replaced.
- Form a habit of checking to see that keys and adjusting wrenches are removed from machine area before starting it. A wrench or a key that is left attached to a rotating part of the machine may result in personal injury.
- Stay alert, watch what you are doing and use common sense when operating the machine.
- Do not overreach. Do not operate the machine while barefoot or when wearing sandals or similar lightweight footwear. Wear protective footwear that will protect your feet and improve your footing on slippery surfaces. Keep proper footing and balance at all times. This enables better control of the machine in unexpected situations.
- Avoid accidental starting. Be sure the engine's switch is off before transporting the machine or performing any maintenance or service on the unit. Transporting or performing maintenance or service on a machine with its switch on invites accidents.

Fuel safety

- Fuel is highly flammable, and its vapors can explode if ignited. Take precautions when using to reduce the chance of serious personal injury.
- When refilling or draining the fuel tank, use an approved fuel storage container while in a clean, well-ventilated outdoor area. Do not smoke, or allow sparks, open flames or other sources of ignition near the area while adding fuel or operating the unit. Never fill fuel tank indoors.
- Keep grounded conductive objects, such as tools, away from exposed, live electrical parts and connections to avoid sparking or arcing. These events could ignite fumes or vapors.
- Always stop the engine and allow it to cool

before filling the fuel tank. Never remove the cap of the fuel tank or add fuel while the engine is running or when the engine is hot. Do not operate the machine with known leaks in the fuel system.

- Loose the fuel tank cap slowly to relieve any pressure in the tank.
- Never overfill fuel tank (there should be no fuel above the upper limit mark).
- Replace all fuel tank and container caps securely and wipe up spilled fuel. Never operate the unit without the fuel cap securely in place.
- Replace all fuel tank and container caps securely and wipe up spilled fuel. Never operate the unit without the fuel cap securely in place.
- Avoid creating a source of ignition for spilled fuel. If fuel is spilled, do not attempt to start the engine but move the machine away from the area of spillage and avoid creating any source of ignition until fuel vapors have dissipated.
- Store fuel in containers specifically designed and approved for this purpose.
- Store fuel in a cool, well-ventilated area, safely away from sparks, open flames or other sources of ignition.
- Never store fuel or machine with fuel in the tank inside a building where fumes may reach an spark, open flame, or any other source of ignition, such as a water heater, furnace, clothes dryer and the like. Allow the engine to cool before storing in any enclosure.

Machine use and care

- Never pick up or carry a machine while the engine is running.
- Do not force the machine. Use the correct machine for your application. The correct machine will do the job better and safer at the rate for which it was designed.
- Do not change the engine governor settings or over-speed the engine. The governor controls the maximum safe operating speed of the engine.
- Do not run the engine at a high speed when you are not pounding.
- Do not put hands or feet near rotating parts. Avoid contact with hot fuel, oil, exhaust fumes and hot surfaces. Do not touch the engine or muffler. These parts get extremely hot from operation. They remain hot for a short time after you turn off the unit. Allow the engine to cool before doing maintenance or making adjustments.
- If the machine should start to make an unusual noise or vibration, immediately shut off the engine,

disconnect the spark plug wire, and check for the cause. Unusual noise or vibration is generally warning of trouble.

- Use only attachments and accessories approved by the manufacturer. Failure to do so can result in personal injury.
- Maintain the machine. Check for misalignment or binding of moving parts, breakage of parts and any other condition that may affect the machine's operation. If damaged, have the machine repaired before use. Many accidents are caused by poorly maintained equipment.
- Keep the engine and muffler free of grass, leaves, excessive grease or carbon build up to reduce the chance of a fire hazard.
- Never douse or squirt the unit with water or any other liquid. Keep handles dry, clean and free from debris. Clean after each use.
- Observe proper disposal laws and regulations for gas, oil, etc. to protect the environment.
- Store idle machine out of the reach of children and do not allow persons unfamiliar with the machine or these instructions to operate it. Machine is dangerous in the hands of untrained users.

Service

- Before cleaning, repair, inspecting, or adjusting, shut off the engine and make certain all moving parts have stopped. Always make sure the engine's switch is in its "OFF" position. Disconnect the spark plug wire, and keep the wire away from the plug to prevent accidental starting.
- Have your machine serviced by a qualified repair personnel using only identical replacement parts. This will ensure that the safety of the machine maintained.

6. SPECIFIC SAFETY RULES

- To avoid injury, keep hands, fingers and feet away from the base plate. Grip the handle of the plate compactor firmly with both hands. If both hands are holding the handle and your feet are clear of the compactor base, your hands, fingers and feet can not be injured by the compactor base.
- Always operate the machine from behind, GB never pass or stand in front of the machine when the engine is running.
- Never place tools or any other item under the plate compactor.
- If the unit strikes a foreign object, stop the engine, disconnect the spark plug, thoroughly inspect the machine for any damage, and repair the damage before restarting and operating the machine.

- Do not overload the machine capacity by compacting too deep in a single pass or at too fast a rate.
- Never operate the unit at high transport speeds on hard or slippery surfaces.
- Exercise extreme caution when operating on or crossing gravel drives, walks, or roads. Stay alert for hidden hazards or traffic. Do not carry passengers.
- Never leave the operating position and leave the plate compactor unattended when the engine is running.
- Always stop the engine when compacting is delayed or when walking from one location to another.
- Stay away from the edged of ditches and avoid actions that may cause the plate compactor to topple over.
- Always ascend slopes carefully, in a direct path and in reverse to prevent the plate compactor from toppling over onto the operator.
- Always park the unit on a firm and level surface and shut the tool off.
- To reduce exposure to vibration, limit the hours of operation and take periodic breaks to minimize repetition and rest your hand. Reduce the speed and force in which you do the repetitive movement. Try to fill each day with jobs where operating hand-held power equipment is not required.

7. CONTENTS SUPPLIED

The plate compactor comes partially assembled 4 and is shipped in carefully packed carton. After all the parts have been removed from the carton, you should have:

1. Plate Compactor Chassis with Engine and Transmission
2. Handle
3. Operator's Manual & Engine Manual
4. Hardware Bag, Including:

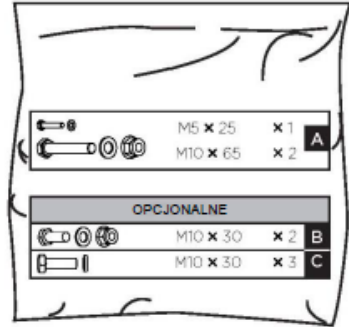

5. Folding Wheels Bracket
6. Paving Pad

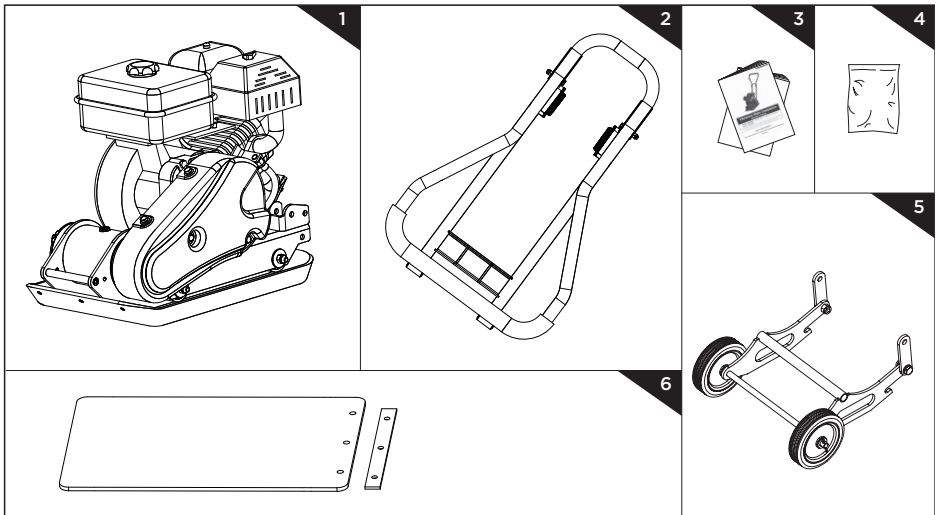

8. ASSEMBLY

Following the assembly directions below, you will assemble the plate compactor in a few minutes.

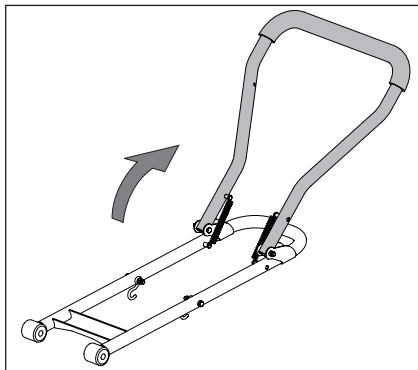

1. Unfold the Handle as shown.
2. Mount the Handle as shown. Make the Handle Ends slot into the channels provided by the Engine Deck. Place flat washers 10, followed by hex bolts M10x70 at the outer side, and tighten with lock nuts M10 at the inner side.
3. Unscrew bolt 5X35 from throttle control. Secure the Throttle Control onto the Upper Handle with a flat washer 5 and the bolt 5X35 that just were unscrewed.

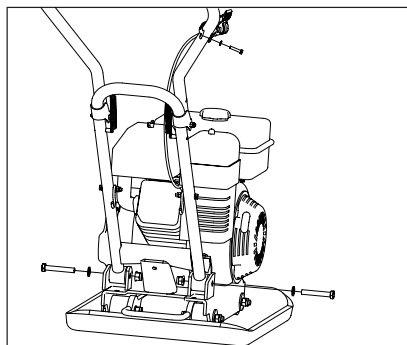

4. Fasten the Throttle Control cable with cable fasteners.

Folding Wheels Kit

Line up the holes in the Link Plates and Engine Deck. Slide bolts M10x30 through the holes from one side, then lock nuts M10 from the other side. Tighten down.

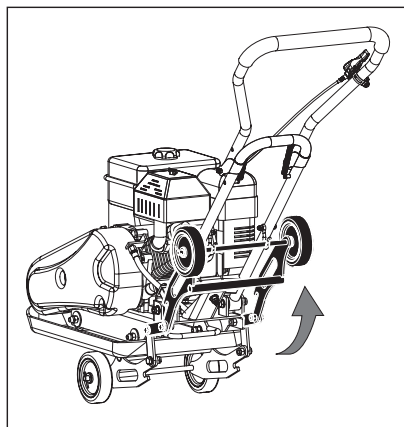
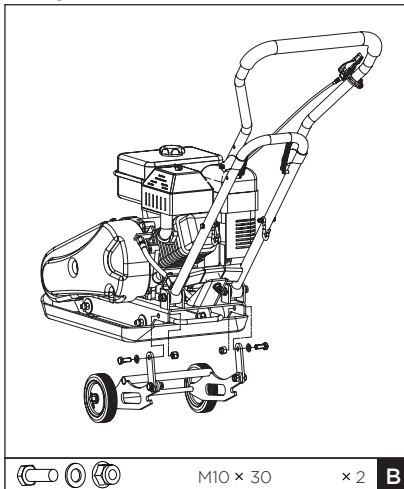

Before compacting, fold up the Wheel Kit as shown.

Paving Pad Kit

The transparent rubber Paving Pad allows to compact concrete paving slabs, stones, bricks and blocks silently and gently.

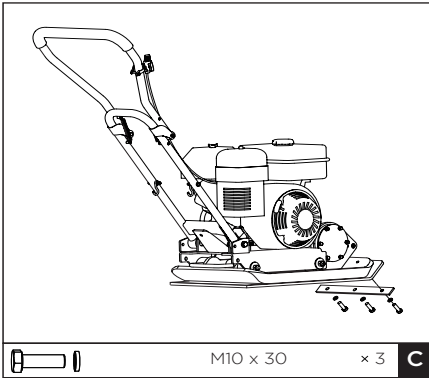

Attach the Paving Pad onto the Base Plate as shown. Align the holes in the Base Plate, Paving Pad and Clamp Plates, and secure it with lockwashers and bolts.

Engine oil



Oil has been drained for shipping. Failure to fill engine sump with oil before starting engine will result in permanent damage and will void engine warranty.

Add oil according to Engine Manual packed separately with your compactor. **Fuel Valve Control**

The fuel valve opens and closes the passage between the fuel tank and the carburetor. The fuel valve lever must be in the ON position for the engine to run. When the engine is not in use, leave the fuel valve lever in the OFF position to prevent carburetor flooding and to reduce the possibility of fuel leakage.

Throttle Control

The throttle lever controls engine speed. Moving the throttle lever makes the engine run faster or slower.

Engine Switch

The engine switch enables and disables the ignition system. The engine switch must be in the ON position for the engine to run. Turning the engine switch to the OFF position stops the engine.

Choke Lever

The choke lever opens and closes the choke valve in the carburetor. The closed position enriches

the fuel mixture for starting a cold engine. The open position provides the correct fuel mixture for operation after starting, and for restarting a warm engine. Some engine applications use a remotely-mounted choke control rather than the engine-mounted choke lever.

Recoil Starter Grip

Pulling the starter grip operates the recoil starter to crank the engine.

Oil Drain Hose

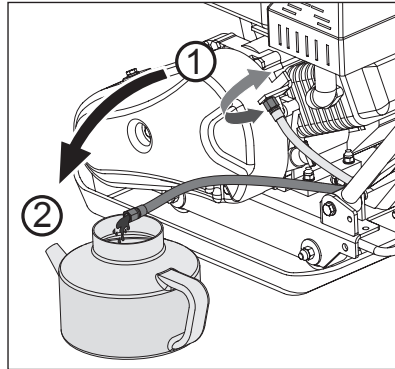

Running the engine with dirty oil can cause premature engine wear and failure. Changing oil regularly is extremely important. The flexible oil drain hose is equipped to drain oil into appropriate receptacle.

Exciter

An eccentric weight mounted on the exciter shaft contained within exciter housing is driven at high speed by a clutch and belt drive system. This high speed shaft revolution causes the rapid lifting and downward ramming motion of the machine as well as imparting a forward motion.

10. BEFORE OPERATION

This machine is intended to be used for compacting friable soil (rushed stone ratio < 30%). It can be used widely in highway, construction, dam, airport, railway and so on. It can offer them a solid soil basis.



It cannot be used in the following areas: solid or sharp surface like cement ground, stone and so on, or it will make the rammer damage.

9. KNOW YOUR PLATE COMPACTOR

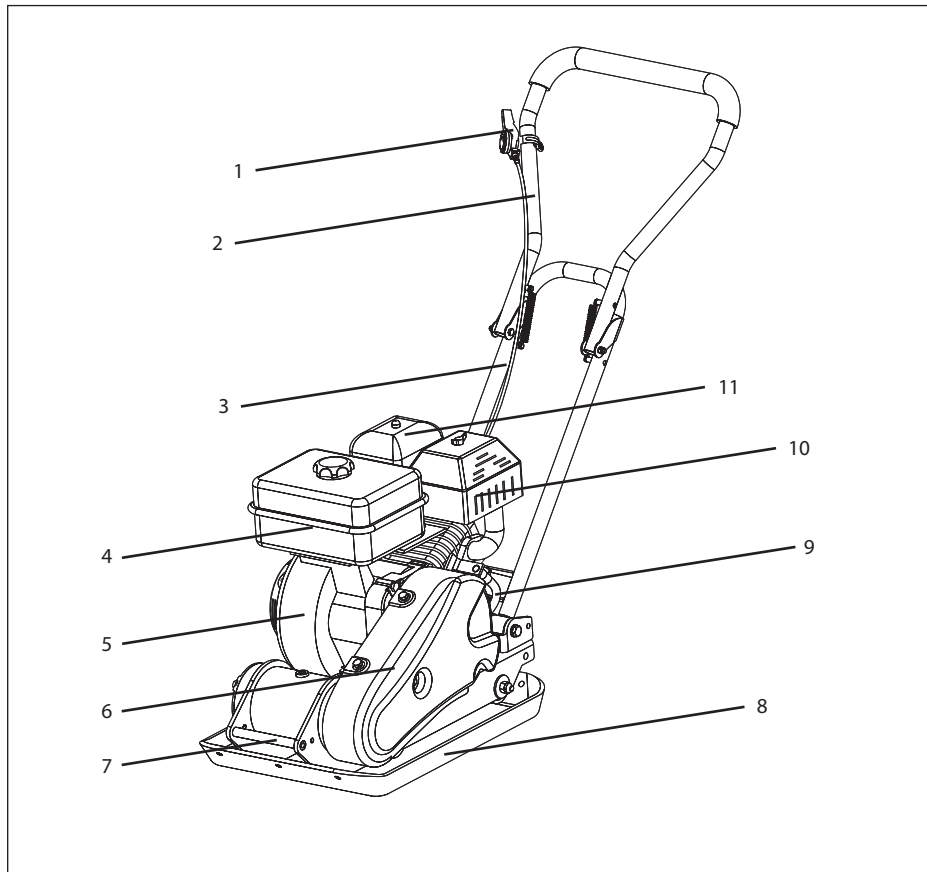

EN

1. Throttle Control
2. Upper Handle
3. Lower Handle
4. Fuel Tank
5. Engine
6. Belt Guard
7. Exciter
8. Base plate
9. Oil Drain Hose
10. Muffler
11. Air Cleaner

Manufacturer does not assume responsibility for any accident due to equipment modifications.

Check before work

1. Add the engine oil : Make sure the machine with engine stands vertically. remove the oil dipstick, then add the engine oil, insert the dipstick into the oil tank to check the oil level, if the oil lever comes near to the lower limit mark, refill the oil tank up to the upper limit mark. Engine oil capacity is 0.6L
2. Check the impact system lubricating oil level, fill the oil to the upper location of the oil window.

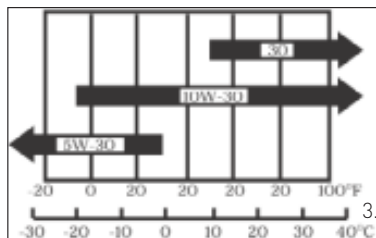

Oil recommended: generally SAE10W-30 is recommended, as it is suitable to the common environment temperature. If choose other ones, It will short the work life if use the oil lack of detersive or the oil for two- stroke engine.

4. Check the air cleaner: check whether the filteris blocked and sponge is broken; dirty filter willblock the air cleaner, which will weaken theengine even make the engine fail to start.
5. Make sure all the screws are tightened.
6. Check the fuel tank: the fuel must be above 90#lead-free gasoline. The recommended fuel isabove 93# lead-free gasoline. Do not get dust,water or other foreign matter into the fuel tank,do not mix the fuel with engine oil.



Never fill fuel tank while operating theunit.

Upewnij się, że śruby są odpowiednio dokręcone.

7. Sprawdź zbiornik paliwa: paliwo powinno być co najmniej 90-oktanową benzyną bezołowiową. Zalecane paliwo powinno mieć co najmniej 93 oktany. Nie pozwól na przedostawanie się pyłu, wody i innych materiałów do zbiornika paliwa. Nie mieszaj benzyny z olejem silnikowym.



Nigdy nie napełniaj zbiornika paliwa podczas użytkowania maszyny.

11. COMPACTOR OPERATION

Adding fuel

Fill the fuel tank as instructed in the separate Engine Manual packed with the Plate Compactor. More detailed description of the engine operation and all related precautions and procedures can be found in the Engine Manual packed separately with the unit.

Starting engine

1. Move the fuel valve lever to the ON position.

2. To start a cold engine, move the choke to the CLOSE position.
To restart a warm engine, leave the choke lever in the OPEN position.
3. Move the throttle lever away from the SLOW position, about 1/3 of the way toward the FAST position.
4. Turn the engine switch to the ON position.
5. Operate the starter.

Recoil Starter

Pull the starter grip lightly until you feel resistance, then pull briskly, return the starter grip gently.

If the choke lever has been moved to the CLOSE position to start the engine, gradually move it to the open position as the engine warms up.

Operating



Do not operate plate on concrete or on extremely hard, dry, compacted surfaces. The plate will jump rather than vibrate and could damage both plate and engine.

1. After engine warms up, pull throttle lever to accelerate engine speed. Plate will begin vibrating and move forward.
2. The plate compactor is designed to run at an engine speed (engine take off shaft) of 3600 rpm (Normally considered full throttle). Running the engine at lower rpm's will result in a decrease of compaction force and lower travel speed. It will create excessive "out-of-synch" vibrations resulting in poor compaction, maneuverability, excessive wear to the machine, and discomfort to the operator.
3. In operation, guide the machine, but let the compactor do the work. Bearing down on the handle is unnecessary and causes shock absorber wear.
4. On level surfaces the compactor moves forward rapidly. On uneven surfaces or inclines, light forward pressure on handle may be required to assist the compactor in moving forward.
5. The number of passes required to reach a desired compaction level will depend on the type and moisture content of soil. Maximum soil compaction has been reached when excessive kickback is noticed.



When using a compactor on asphalt, Water Sprinkler Kit is required to help prevent the bottom plate from adhering to the hot asphalt

surface.



When using plate on paving stones, attach a pad to the bottom of the plate to prevent chipping or grinding surface of the stones.

A special urethane pad designed for this purpose is available as an optional accessory.



While a certain amount of moisture in the soil is necessary, excessive moisture may cause soil particles to stick together and prevent good compaction. If soil is extremely wet, allow it to dry somewhat before compacting.



If soil is so dry as to create dust clouds while operating plate, some moisture should be added to the ground material to improve compacting. This will also reduce service to the air filter.

Stopping engine

To stop the engine in an emergency, simply turn the engine switch to the OFF position. Under normal conditions, use the following procedure.

1. Move the throttle lever to the SLOW position.
2. Let engine idle for one or two minutes.
3. Turn the engine switch to the OFF position.
4. Turn the fuel valve lever to the OFF position.



Do not move choke control to CLOSE to stop engine. Backfire or engine damage may occur.

Idle speed

Set throttle control lever to its "low" position to reduce stress on the engine when compacting is not being performed. Lowering the engine speed to idle the engine will help extend the life of the engine, as well as conserve fuel and reduce the noise level of the machine.

12. MAINTENANCE

Maintaining your compactor will insure long life to the machine and its components.

Preventive Maintenance

1. Turn off engine. Engine must be cool.
2. Keep the engine's throttle lever in its SLOW position, and remove spark plug wire from spark plug and secure.
3. Inspect the general condition of the plate compactor. Check for loose screws, misalignment or binding of moving parts, cracked or broken parts, and any other condition that may affect its

safe operation.

4. Remove all debris from the plate compactor with a soft brush, vacuum, or compressed air. Then use a premium quality lightweight machine oil to lubricate all moving parts.
5. Clean the bottom of the compactor base as soon as it begins to pick up soil being compacted. The unit can not do a good job if the bottom surface is not smooth and clean.
6. Replace spark plug wire.



Never use a "pressure washer" to clean your plate compactor. Water can penetrate tight areas of the unit and cause damage to spindles, pulleys, bearings, or the engine. The use of pressure washers will result in shortened life and reduce serviceability.

Checking V-Belt(s)

To ensure optimum power transmission from the engine to the eccentric shaft, the V-belt(s) must be in good condition and operate under proper tension.

1. Turn off engine. Engine must be cool.
2. Remove the belt guard to access the V-belt(s).
3. Check the condition of the V-belt(s). If any V-belt is cracked, frayed, or glazed, it should be replaced as soon as convenient.
4. Check the V-belt tension by squeezing them in the center. The normal deflection on each side should be 9mm (3/8") to 13mm (1/2") with moderate pressure from your thumb or finger.



On new machines or after installing a new belt, check belt tension after first

20 hours of operation. Check and adjust belt every 50 hours thereafter.

Tensioning V-Belt(s)

Proper belt tension is critical to good performance. Proper adjustment will assure long belt life. Too much or too little belt tension will cause premature belt failure.

1. Loosen 4 engine mount bolts (do not remove) only enough to move the engine forward.

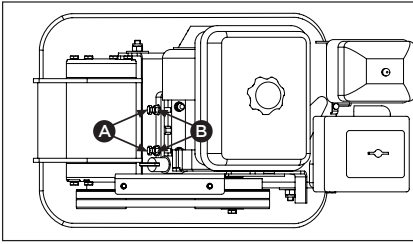

2. Loosen the jam nuts B, leaving enough space between the nut and bracket.
3. Push engine toward the back of the plate by turning the adjustment bolts A to remove any slack in V-belt(s).

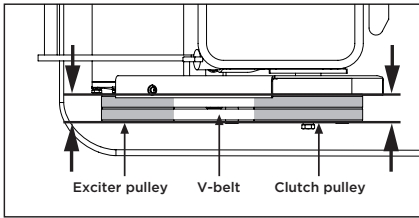

When adjusting the belt(s), make sure that the clutch pulley is in alignment with exciter pulley.

4. When the V-belt tension is correct, tighten the jam nuts B against the bracket.
5. Tighten the engine mount bolts.
6. Replace the belt guard.



If the adjustment bolts have no more adjustment left, the belt(s) may have to be replaced.

Replacing V-Belt(s)



Both V-belts should be replaced at the same time because they will wear evenly through normal use. Work on one belt at a time.

1. Loosen 4 engine mount bolts (do not remove) only enough to move the engine forward.
2. Loosen the jam nuts B and bolts A shown in above figure.
3. Slide the engine toward the front of plate and slip the old V-belt(s) off of the wheel pulley and install the new V-belt(s) in their place.
4. Position the V-belt(s) over the engine pulley.
5. Move the engine back.

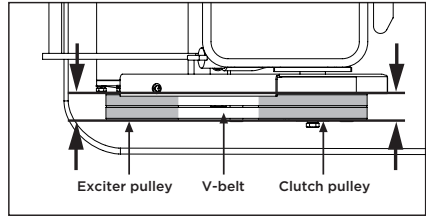

When adjusting the belt(s), make sure that the clutch pulley is in alignment with exciter pulley.

6. When the V-belt tension is correct, tighten the jam nuts B and the engine mount bolts.
7. Replace the belt guard.



When removing or installing the drive belt(s), be careful not to get your fingers caught between the belt and pulley.

Exciter Lubrication

The exciter housing is pre-serviced using Automatic Transmission Fluid Dextron III, Mercon, EXXON (ESSO) NUTO H-32 or its equivalent. Change fluid after 200 hours of operation.

1. Let exciter cool before changing exciter oil.

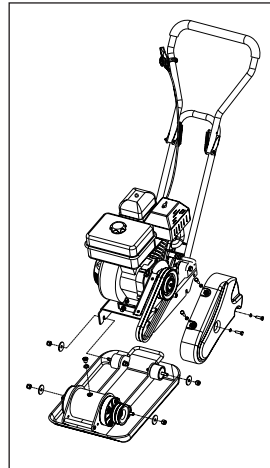

2. Remove the belt guard and V-belt(s).
3. Remove the bolts that hold the deck to the housing.
4. Lift entire deck with engine from housing.

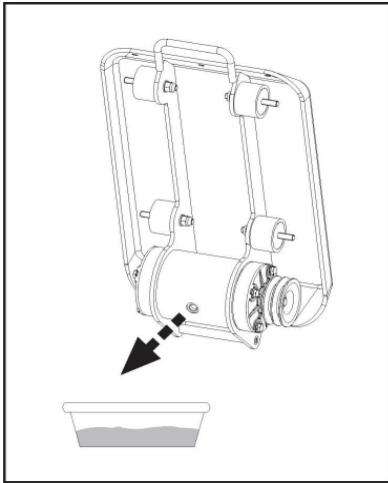

5. Remove pipe plug from top of exciter housing
Tilt housing upside down so oil drains from exciter. Examine oil for metal chips as a precaution to future problems.
6. Return plate housing to the upright position.

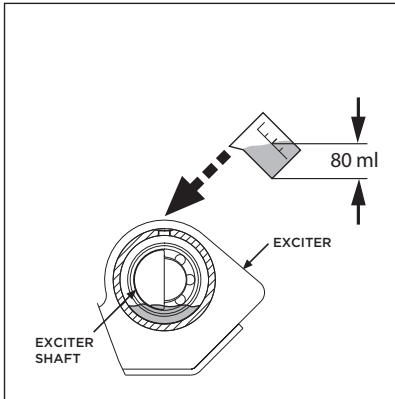

7. Fill the exciter housing with exciter oil.
Do not overfill – overfilling can result in excessive temperatures in the exciter.
8. Apply pipe sealant to pipe plug and reinstall into top of exciter housing.
9. Reinstall deck, V-belt(s) and belt guard.



Engine maintenance

Refer to the Engine Manual included in your plate compactor for the information on engine maintenance. Your engine manual provides detailed information for performing the tasks.

13. STORAGE

If the plate compactor will not be used for a period longer than 30 days, following the steps below to prepare your unit for storage.

1. Drain the fuel tank completely. Stored fuel containing ethanol or MTBE can start to go stale in 30 days. Stale fuel has high gum content and can clog the carburetor and restrict fuel flow.
2. Start the engine and allow it to run until it stops. This ensures no fuel is left in the carburetor. Run the engine until it stops. This helps prevent deposits from forming inside the carburetor and possible engine damage.
3. While the engine is still warm, drain the oil from the engine. Refill with fresh oil of the grade recommended in the Engine Manual.
4. Allow the engine to cool. Remove the spark plug and put 60 ml of SAE-30 of high quality motor oil into the cylinder. Pull the starter rope slowly to distribute the oil. Replace the spark plug.



Remove the spark plug and drain all of the oil from the cylinder before attempting to start the unit after storage.

5. Use clean cloths to clean off the outside of the compactor and to keep the air vents free of obstructions.



Do not use strong detergents or petroleum based cleaners when cleaning plastic parts. Chemicals can damage plastics.

6. Carefully fold the upper handle down. Do not allow control cables to become pinched or bent.
7. Store your plate compactor in upright position in a clean, dry building that has good ventilation.

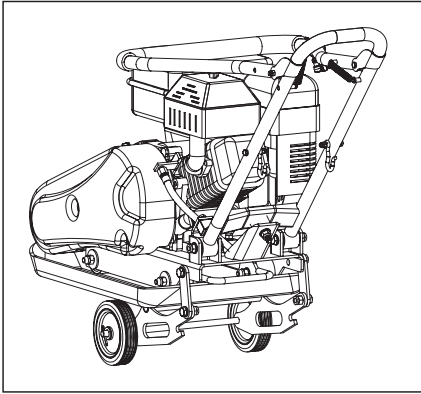

Do not store compactor with fuel in a non-ventilated area where fuel fumes may reach flame, sparks, pilot lights or any ignition sources .

Use only approved fuel containers.

14. LIFTING / TRANSPORTING

Lifting

See technical data for the weight of the machine. To avoid burns or fire hazards, let engine cool before lifting / transporting machine or storing indoors.

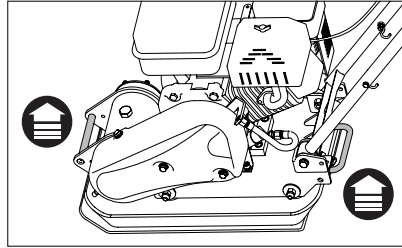

The unit can be lifted by the handles in front and back of the unit as shown.



Machine may fall and cause damage or injury if lifted incorrectly. Lift using handles at base of plate.

The unit must be transported in the upright position to prevent fuel from spilling. Do not lay machine on its side or top. Secure or tie down unit using the lifting handle to prevent machine from sliding or tipping over.

15. TROUBLE SHOOTING

PROBLEM	CAUSE	REMEDY
Engine fails	Look Engine Instruction	Look Engine Instruction
Compactor is difficult to control when pounding (machine jumps or lurches forward)	Too high engine speed on hardground.	Set the throttle lever at lower speed.

NO.	DESCRIPTION	Q'TY
1.	Grip	1
2.	Upper Handle	1
3.	Flat Washer 5	1
4.	Bolt M6X35	1
5.	Throttle Control	1
6.	Spring	2
7.	Lock Nut M6	4
8.	Bolt M6X40	2
9.	Bolt M6X50	2
10.	Flat Washer 6	4
11.	Wheel Pothook	2
12.	Bolt M10X70	2
13.	Flat Washer 10	10
14.	Rubber Sleeve	2
15.	Lower Handle	1
16.	Nut M10	3
17.	Bolt M10X30	4
18.	Link Plate	2
19.	Link Plate	12
20.	Wheel Bracket	1
21.	Pin 2.5X25	2
22.	Flat Washer 12	4
23.	Wheel	2
24.	Hose	1
25.	Washer 10	1
26.	Engine	1
27.	Bracket	1
28.	Bolt M8X16	4
29.	Clutch Pulley	1
30.	Key CX35	1
31.	Flat Washer 8	2
32.	Flat Washer 8	7
33.	Bolt M8X30	1

NO.	DESCRIPTION	Q'TY
34.	V-Belt A725	2
35.	Belt Guard	1
36.	Bolt M8X25	5
37.	Nut M8	4
38.	Flat Washer 8	5
39.	Bolt M8X16	1
40.	Shock Absorber	1
41.	Shock Absorber	1
42.	Engine Deck	1
43.	Flat Washer	4
44.	Bolt M8X45	2
45.	Nut M8	2
46.	Bolt M8X40	4
47.	Shock Absorber	4
48.	Plug M14X1.5	1
49.	Washer 14	1
50.	Base Plate	1
51.	Bolt M6X20	12
52.	Flat Washer 6	12
53.	Flat Washer 6	12
54.	Bearing Cover Right	1
55.	Asbestos Washer	2
56.	Bearing 6407	2
57.	Exciter Shaft	1
58.	Bearing Cover Left	1
59.	Seal FB30X42X6F	1
60.	Pulley	1
61.	Key B6X18	1
62.	PAVINGPAD	1
63.	Clamp Plate	1
64.	Flat Washer 10	3
65.	Bolt M10X30	3
66.	Flat Washer 20	1

NO.	DESCRIPTION	Q'TY
67.	Bolt M6X12	2
68.	Flat Washer 6	2
69.	Pully Cover	1
70.	Spring	2
71.	Friction Lining	2
72.	Hub	1
73.	Bearing 6008-2RS	1
74.	Circlip 40	1
75.	Clutch Pulley	1
76.	Circlip 68	1

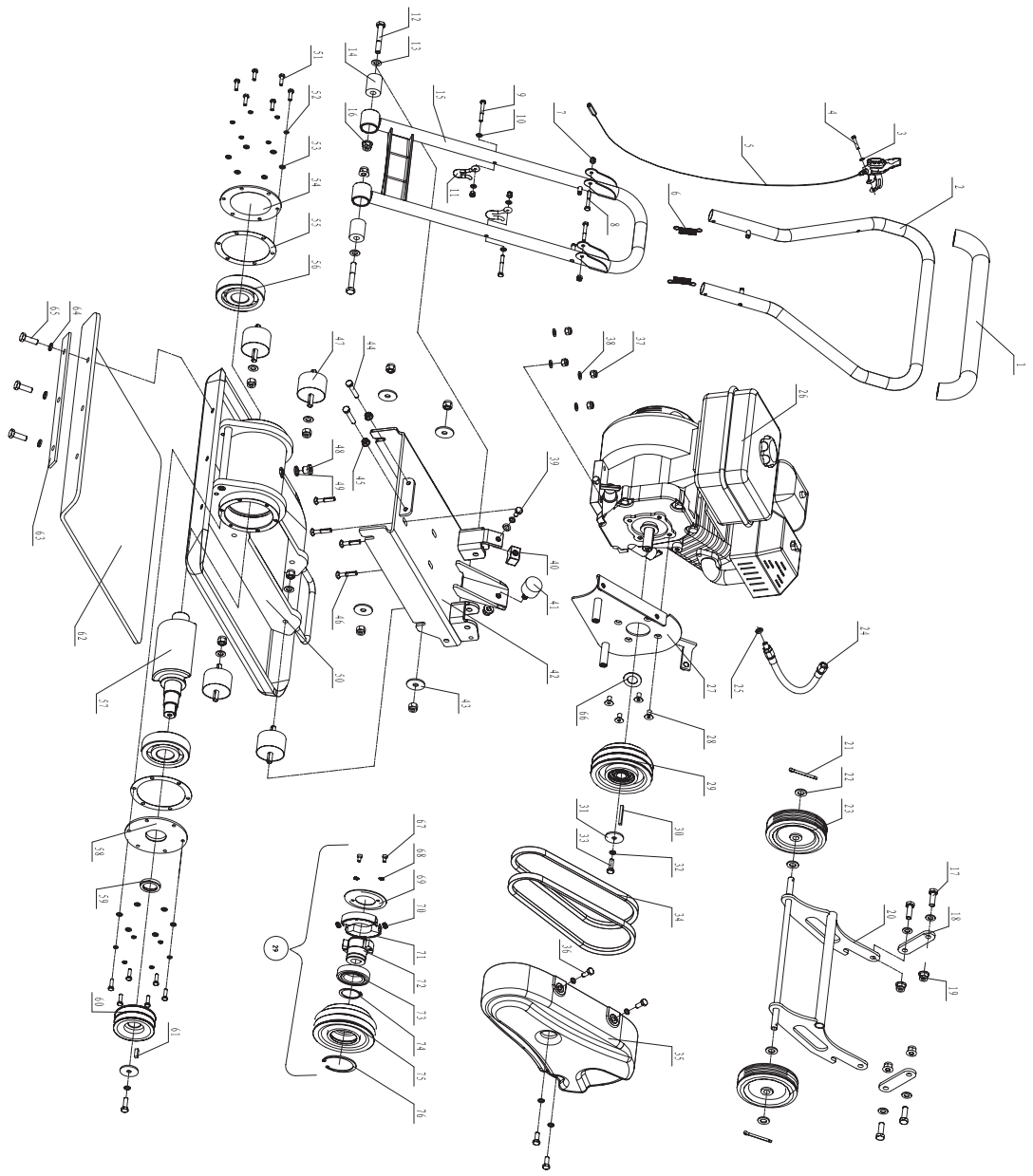

**EC /EU DECLARATION OF CONFORMITY
DEKLARACJA ZGODNOŚCI WE/ UE**

Company Name/ Nazwa Firmy: **Erpatech Beata Praga**
ul. Bakaliowa 26,
05-080 Mościska, Poland

Product name/ Nazwa produktu: **Zagęszczarka 13kN / Plate compactor 13kN**

Model/ Model: **SM-03-155 (29155)**

We hereby declare, that all major safety requirements, concerning to:
CE Machinery Directives **[2006/42/EC]**,
EMC Directives **[2004/ 108/EC 2014/30/EU]**,
The outdoor noise directives **[2000/14/EC 2005/88/EU]**, **annex VI**.
are fulfilled, as laid out in the guideline set down by the member states of the EEC Commission.

Niniejszym deklarujemy, że wszystkie główne wymagania dotyczące bezpieczeństwa produktu zawarte w
Dyrektywie Maszynowa **[2006/42/WE]**,
Dyrektywie o Kompatybilności Elektromagnetycznej **[2004/ 108/WE 2014/30/UE]**,
Dyrektywie hałasowa **[2000/14/WE 2005/88/WE]**, **aneks VI**.
zostały spełnione zgodnie z wytycznymi krajów członkowskich Komisji EEC.

The standards relevant for the evaluation of safety and EMC requirements are as follows:
Oceny spełnienia wymagań bezpieczeństwa i kompatybilności dokonano na podstawie następujących norm:

EN 500-4:2011,
EN 55012:2007 + A1: 2009,
EN 61000-6-1:2007

Zmierzony poziom mocy akustycznej L_{WA} : 100,3 dB(A)
Gwarantowany poziom mocy akustycznej L_{WA} : 106 dB(A)

Measured sound power level L_{WA} : 100,3 dB(A)
Guaranteed sound power level L_{WA} : 106 dB(A)

Raport z testów wydany przez / Test report issued by:
TÜV SÜD Certification and Testing (China) Co., Ltd. Shanghai Branch
3-13F, No. 151 Heng Tong Road
Shanghai 200070, P.R.China

Date of issue / data wydania: **18.11.2020**

*Authorized person:
Podpis osoby upoważnionej:*

ERPATECH
Beata Praga
Właściciel

WARUNKI GWARANCJI

Firma ERPATECH udziela gwarancji na sprawne działanie urządzenia.

Niniejszą gwarancją objęte są wady produkcyjne urządzenia uniemożliwiające jego użytkowanie zgodnie z przeznaczeniem.

W przypadku stwierdzenia uszkodzenia lub niesprawnego działania Nabywca zgłasza reklamację do firmy, w której dokonano zakupu urządzenia lub bezpośrednio do firmy Erpatech, dostarczając kompletne urządzenie wraz z poprawnie wypełnioną kartą gwarancyjną, ważnym dowodem zakupu oraz, na ile to możliwe, opisem uszkodzenia.

Gwarancja dotyczy wyłącznie wad fabrycznych lub materiałowych i obejmuje termin 12 miesięcy od daty zakupu w przypadku zakupu na fakturę oraz 24 miesiące w przypadku zakupu konsumenckiego (na paragon).

Gwarancja jest ważna na podstawie oryginału karty gwarancyjnej, dowodu zakupu (faktura, paragon) oraz podpisania przez kupującego.

Termin wykonania obowiązków z tytułu gwarancji wynosi 14 dni od daty przyjęcia urządzenia przez serwis firmy Erpatech.

Gwarancja nie obejmuje uszkodzeń:

- mechanicznych, - wynikłych z niewłaściwej lub niezgodnej z instrukcją obsługi, instalacji, konserwacji lub niewłaściwego przechowania, a także spowodowanych przeciążeniem urządzenia czy korozją,
- produktów, w których naruszone zostały plomby

gwarancyjne lub wynikłych podczas prób naprawy przez osoby nieuprawnione lub poza serwisem firmy Erpatech,

- mechanicznych uszkodzenia produktu i wywołane nimi wady

- wynikłych na skutek stosowania niewłaściwych materiałów eksploatacyjnych (np. stosowanie niewłaściwego oleju lub paliwa) czy też dokonywania tzw. przeróbek lub zmian konstrukcyjnych,
- dodatkowego osprzętu lub akcesoriów dołączonych do urządzenia, przewodów połączeniowych czy sieciowych, gniazd, części posiadających określoną żywotność (np. baterii, akumulatorów, bezpieczników, żarówek, pasków, filtrów, łożysk itp.) oraz elementów urządzenia podlegających naturalnemu zużyciu,
- będących następstwem zdarzeń losowych (np. pożar, powódź, zalanie, uszkodzenie elektryczne).

Nabywca traci prawo do gwarancji w przypadku zniszczenia lub uszkodzenia numeru seryjnego urządzenia, jeżeli taki jest umieszczony na urządzeniu.

W przypadku nieuzasadnionej, z punktu widzenia warunków gwarancyjnych, wysyłki urządzenia, reklamujący zostanie obciążony kosztami transportu. Pozostałe warunki gwarancji regulują przepisy Kodeksu Cywilnego.

Gwarancja ta jest oferowana dodatkowo i nie ogranicza praw określonych przez obecne i przyszłe ustawy.

W szczególności nie wyłącza, nie ogranicza ani nie zawieszają uprawnień wynikających z tytułu przepisów o rękojmi za wady fizyczne rzeczy.

WARRANTY

Erpatech provides a warranty for correct operation of the tool.

The warranty period begins from the date of handing over to the user and lasts 12 months, while the consumer warranty (purchase with receipt) lasts 24 months.

All faults resulting from manufacturing or material defects are covered with free repairs.

The warranty does not cover defects resulting from mechanical damages caused by the user, misuse, incorrect maintenance, use of incorrect accessories and defects resulting from overloading of the device.

The warranty is valid if the tool is delivered to the service center without any modifications, with warranty card stamped and signed by the point of sale, with entered index and serial number, with description of the defects, data of purchaser and proof of purchase in form of the receipt or copy of the invoice (with the same date of sale as in the warranty card).

Erpatech. agrees to repair the device within 14 days from the date of delivery to the service center.

All costs related to the provision of safe packaging, insurance and against other risks shall be borne by the Customer.

The Service may decide to replace the device with a new one (complete or in part) if it is not possible to remove

the defect or due to the high costs of such repair. If the same product is not achievable, then it may be required to deliver new product, with parameters which are not worse than the original.

Decision of the warranty service concerning the justness of notified defects is final.

The warranty does not cover:

- malfunction or damages caused by misuse or improper use not conforming the service manual or safety regulations;
- malfunction or damages caused by overloading of the tool leading to damages of motor, transmission or the other components and by use of the other equipment that recommended;
- mechanical damages of the product and defects caused by them
- malfunction or damages caused as a result of fire, flood or other natural disasters, corrosion or other external impacts;
- products with damaged warranty seals or repaired by the third party service centers or modified in any other way;
- consumable equipment included in the device such as: drill bits, disks, screwdriver bits, tips, knives for planers, blades, abrasive paper and other components subject to wear and tear.



„Erpatech” ul. Bakaliowa 26 05-080 Mościska tel. 22 – 431 05 05

KARTA GWARANCYJNA

Nazwa produktu
Numer seryjny
Data sprzedaży
Faktura / Paragon pieczętka i podpis sprzedawcy

Oświadczenie Nabywcy.

Oświadczam, że zapoznałem (-am) się z warunkami gwarancji
Erpatech i warunki te akceptuję.
czytelny podpis kupującego

PRZEBIEG NAPRAW GWARANCYJNYCH

Numer zlecenia Data zgłoszenia Data naprawy Przebieg naprawy 1 Pieczętka i podpis punktu serwisowego	Numer zlecenia Data zgłoszenia Data naprawy Przebieg naprawy 2 Pieczętka i podpis punktu serwisowego
Numer zlecenia Data zgłoszenia Data naprawy Przebieg naprawy 3 Pieczętka i podpis punktu serwisowego	Numer zlecenia Data zgłoszenia Data naprawy Przebieg naprawy 4 Pieczętka i podpis punktu serwisowego

