

PSMtools

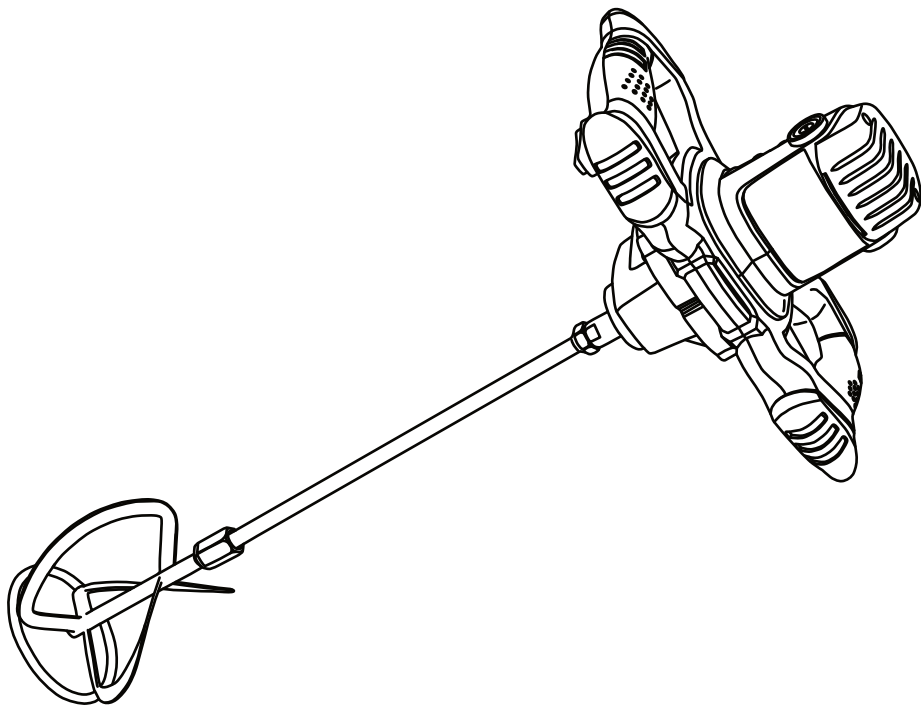

MIESZADŁO ELEKTRYCZNE 1200 W ELECTRIC MIXER 1200W

Instrukcja obsługi / User manual

NUMER MODELU / INDEX: PS-ME2800

ORYGINALNA INSTRUKCJA OBSŁUGI / ORIGINAL MANUAL

**DLA WŁASNEGO BEZPIECZEŃSTWA
PRZECZYTAJ ZE ZROZUMIENIEM CAŁĄ INSTRUKCJĘ PRZED ROZPOCZĘCIEM
UŻYTKOWANIA MIESZARKI.**

FOR YOUR SAFETY

Read and understand the entire manual before operating machine

SPIS TREŚCI

1. Wstęp
2. Dane techniczne
3. Symbole
4. Ochrona środowiska
5. Ogólne zasady bezpieczeństwa
6. Identyfikacja podzespołów

1. WSTĘP

Dziękujemy za zakup mieszarki ręcznej. Chcemy Ci pomóc korzystać z niej jak najlepiej i w bezpieczny sposób. Maszyna ta jest przeznaczona do mieszania, farb, zapraw itp. Nie należy używać osprzętu maszyny do prac niezgodnych z ich przeznaczeniem! Wszystkie inne zastosowania są całkowicie zabronione. Ta instrukcja mówi właśnie o tym; prosimy przeczytać ją dokładnie.

Wszystkie informacje i specyfikacje zawarte w niniejszej publikacji są oparte na najnowszych informacjach dostępnych w momencie oddania do druku. Zastrzegamy sobie prawo do wprowadzania zmian w dowolnym czasie, bez uprzedzenia i bez żadnych zobowiązań. Żadna część tej publikacji nie może być powielana bez uzyskania pisemnej zgody.

Niniejszą instrukcję należy traktować jako integralną część mieszarki i powinna zostać przekazana z nią w przypadku jej odsprzedaży.

Informacje o bezpieczeństwie

Twoje bezpieczeństwo i bezpieczeństwo innych osób jest bardzo ważne. W niniejszej instrukcji i na mieszarce przedstawiamy ważne informacje dotyczące bezpieczeństwa. Prosimy zapoznać się z nimi dokładnie. Informacje te ostrzegają o potencjalnych zagrożeniach, które mogą spowodować obrażenia u Ciebie lub innych.

Każda informacja o bezpieczeństwie poprzedzona jest symbolem  lub jednym z trzech słów: **NIEBEZPIECZEŃSTWO**, **OSTRZEŻENIE**, lub **UWAGA**.

Oznaczają one:

NIEBEZPIECZEŃSTWO

ZGINIESZ lub ODNIESIESZ POWAŻNE OBRAŻENIA postępując niezgodnie z instrukcjami.

OSTRZEŻENIE

Możesz ZGINĄĆ lub ODNIEŚĆ POWAŻNE OBRAŻENIA postępując niezgodnie z instrukcjami.

UWAGA

MOŻESZ ODNIEŚĆ OBRAŻENIA postępując niezgodnie z instrukcjami



7. Przygotowanie do pracy
8. Obsługa
9. Konserwacja
10. Utylizacja i recykling
11. Diagnostyka

2. DANE TECHNICZNE

Indeks	PS-ME2800
Specyfikacja	
Napięcie	230 V~
Moc	1200 W
Regulacja obrotów	0 - 800 obr/ min
Ilość biegów	6
Uchwyt	M14
Średnica mieszadła	120 mm
Max objętość mieszanej substancji	120 l
Wyposażenie	
Klucz płaski	1 szt
Mieszadło M14, 120 mm	2 szt
Dane logistyczne	
Waga netto/ brutto	3,8/ 5,0 kg
Wymiary opakowania dł.xszer.xwys	320x240x225 mm

3. SYMBOLE

Tabliczka znamionowa na urządzeniu może zawierać symbole. Przedstawiają one ważne informacje o produkcie lub instrukcje dotyczące jego użytkowania.

	Przeczytaj ze zrozumieniem instrukcję przed rozpoczęciem użytkowania urządzenia.
	Użyj odpowiedniego zabezpieczenia ochronnego.

4. OCHRONA ŚRODOWISKA



Zużyte urządzenia elektryczne są surowcami wtórnymi i nie wolno ich wyrzucać do pojemników na odpady domowe, gdyż zawierają one substancje niebezpieczne dla zdrowia i środowiska. Prosimy o pomoc w oszczędnym gospodarowaniu zasobami naturalnymi i ochronie środowiska przez przekazywanie zużytych urządzeń do punktu składowania zużytych urządzeń.

5. OGÓLNE ZASADY BEZPIECZEŃSTWA

Bezpieczeństwo miejsca pracy

- Stanowisko pracy należy utrzymywać w czystości i dobrze oświetlone. Nieporządek lub niewystarczające oświetlenie mogą być przyczyną wypadków.
- Nie należy pracować elektronarzędziami w otoczeniu zagrożonym wybuchem, w którym znajdują się

łatwopalne ciecze, gazy lub opary.

- Dzieci i osób postronnych nie należy dopuszczać do miejsca pracy. Brak koncentracji może spowodować utratę kontroli nad urządzeniem.

Bezpieczeństwo elektryczne

- Wtyczka elektronarzędzia musi pasować do gniazdka sieciowego. Zabrania się modyfikować wtyczki, stosować jakichkolwiek adapterów w celu przystosowania wtyczki do gniazdka. Niemodyfikowana wtyczka, zmniejsza ryzyko porażenia prądem elektrycznym.
- Należy zawsze sprawdzać, czy napięcie zasilania jest takie samo jak napięcie podane na tabliczce znamionowej narzędzia.
- Należy unikać kontaktu z uziemionymi powierzchniami takimi jak rury, grzejniki czy lodówki. Ryzyko porażenia prądem zwiększa się, gdy ciało użytkownika jest uziemione.
- Unikaj kontaktu elektronarzędzia z opadami atmosferycznymi lub wilgocią. Woda i wilgoć, w urządzeniu zwiększa ryzyko porażenia prądem elektrycznym.
- Nie przeciążać kabla zasilającego. Nie używaj elektronarzędzia, trzymając za przewód, nie używaj przewodu do zawieszenia urządzenia ani nie wyciągaj wtyczki ciągnąc za przewód. Przewód należy chronić przed wysokimi temperaturami, olejami czy też ostrymi krawędziami. Uszkodzenie przewodu zwiększa ryzyko porażenia prądem.
- W przypadku pracy na zewnątrz. Używaj przedłużaczy przeznaczonych do pracy poza pomieszczeniami zamkniętymi. Użycie odpowiedniego przedłużacza zmniejsza ryzyko porażenia prądem elektrycznym.
- W przypadku pracy w środowisku wilgotnym, należy użyć wyłącznika różnicowo – prądowego, który zmniejszy ryzyko porażenia prądem.

Bezpieczeństwo osób

- Podczas pracy należy zachować ostrożność. Czynności wykonuj uważnie i z rozwagą. Nie przystępuj do pracy gdy jesteś zmęczony, pod wpływem narkotyków, alkoholu lub leków. Chwila nieuwagi może stać się przyczyną poważnych obrażeń ciała.
- Należy nosić środki ochrony osobistej i okulary ochronne. Stosowanie wyposażenia ochrony osobi-

stej (maski przeciwpyłowe, środki ochrony słuchu, kaski, obuwie ochronne) zmniejsza ryzyko obrażeń ciała.

- Należy unikać niezamierzonego włączenia elektronarzędzia. Przed podłączeniem narzędzia do sieci upewnij się, że włącznik znajduje się w pozycji OFF (wyłączony). Trzymanie palca na włączniku lub podłączanie narzędzia elektrycznego, gdy włącznik jest w pozycji ON (włączony) może stać się przyczyną poważnych obrażeń ciała.
- Przed włączeniem narzędzia należy usunąć wszelkie klucze i inne narzędzia nastawcze. Pozostawione klucze w ruchomych częściach narzędzia mogą prowadzić do poważnych obrażeń ciała.
- W czasie pracy utrzymuj stabilną pozycję ciała. Pozwoli to na lepszą kontrolę nad narzędziem w przypadku niespodziewanych sytuacji podczas pracy.
- Zakładaj odpowiednie ubranie. Nie należy nosić luźnej odzieży i biżuterii. Utrzymuj włosy, odzież i rękawice robocze z dala od ruchomych części narzędzia. Luźna odzież, biżuteria lub długie włosy mogą zostać wciągnięte przez ruchome części narzędzia.
- W przypadku gdy istnieje możliwość podłączenia urządzeń odsysających i wychwytyjących pył, upewnij się, że zostały one zamontowane prawidłowo. Użycie odciągu zmniejsza ryzyko zagrożeń pyłami.

Instrukcja bezpieczeństwa dla mieszarek elektrycznych

- Nigdy nie mieszać substancji palnych.
- Podczas mieszania nie wolno sięgać ręką ani żadnym innym przedmiotem do pojemnika do mieszania.
- Nosić rękawice ochronne, maskę przeciwpyłową, ubranie ściśle przylegające i solidne buty.
- Poziom hałasu podczas pracy może przekraczać 85 dB(A); stosować środki ochrony słuchu.
- Zawsze odłączać wtyczkę od źródła zasilania przed dokonaniem jakichkolwiek regulacji lub zmianą akcesoriów.

Serwis

- Zlecaj naprawę elektronarzędzia wykwalifikowanemu serwisantowi przy użyciu wyłącznie identycznych części zamiennych. Zapewni to utrzymanie bezpieczeństwa elektronarzędzia.

6. IDENTYFIKACJA PODZESPOŁÓW

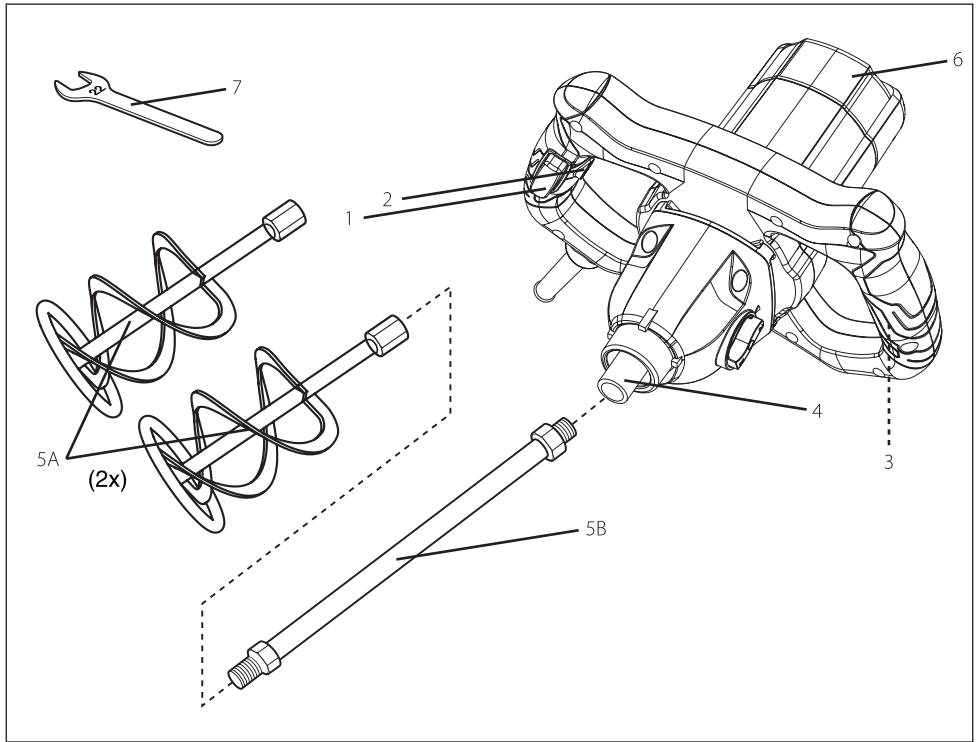

- 1. Przełącznik wł./wyt.
- 2. Przycisk blokady przełącznika
- 3. Pokrętko regulacji prędkości
- 4. Trzpień

- 5A. Końcówka mieszająca
- 5B. Trzpień końcówki mieszającej
- 6. Szczeliny wentylacyjne
- 7. Klucz płaski

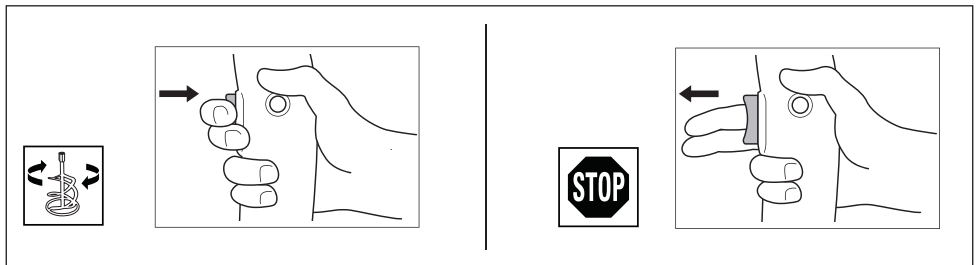

7. PRZYGOTOWANIE DO PRACY

Zabrania się:

1. Otwierania lub naprawy sprzętu bez zezwolenia.



UWAGA! Upewnij się, że narzędzie jest wyłączone

Montaż

- Skręć obie części końcówki mieszającej, przy użyciu kluczy dołączonych do zestawu.
- Upewnij się, że obie części są poprawnie skręcone, z wystarczającą ilością siły.
- Zamontuj skręconą końcówkę mieszającą w trzpieniu urządzenia. W tym celu użyj obu kluczy dołączonych do zestawu.
- Posiłkuj się rysunkiem poniżej:

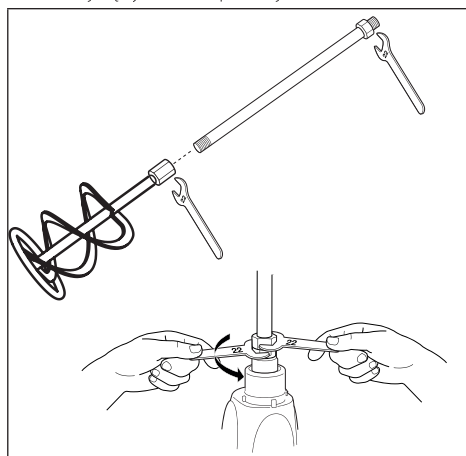

8. OBSŁUGA



UWAGA! Zwróć uwagę na siły powstające w wyniku zakleszczenia, przytrzymaj narzędzie oburącz i zajmij bezpieczną pozycję.

Podczas pracy należy zawsze trzymać narzędzie za uchwyty. Zawsze trzymaj narzędzie obiema rękami

- Podłączyć wtyczkę do źródła zasilania. Zachowując zasady bezpieczeństwa (patrz str. 3).
- Zapewnij stabilne umieszczenie pojemnika do mieszania na podłodze.
- Produkt należy trzymać obiema rękoma na głównym uchwycie.
- Zanurzyć mieszadło w mieszanej substancji.
- Ustaw pokrętko regulacji prędkości na niską prędkość.

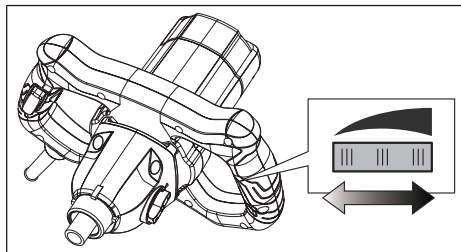

- Włączyć mieszarkę naciskając przycisk blokady, a następnie przełącznik włącz/ wyłącz.
- Aby zwiększyć bezpieczeństwo operatora, włącznik jest skonstruowany w taki sposób, aby uniemożliwić przypadkowe włączenie elektronarzędzia.
- Stopniowo zwiększać prędkość mieszania poprzez obrócenie koła regulacji prędkości do żądanej prędkości maksymalnej (aby substancja nie przyskała i narzędzie nie było przeciążone).
- Do zmiany zakresu prędkości obrotowych służy przełącznik (8). Można nim płynnie ustawić prędkość pracy w zakresie od 0 do 800 obrotów na minutę, zgodnie z informacjami podanymi w rozdziale „Dane techniczne”.



UWAGA! Narzędzie należy wyłączyć tylko wtedy, gdy łopatką znajduje się w pojemniku do mieszania.

Elektryczny miękki start

Urządzenie wyposażone jest w funkcję „miękkiego startu”. Zapewnia to płynne osiągnięcie maksymalnej prędkości obrotowej bez nagłego uderzenia przy włączonym narzędziu.

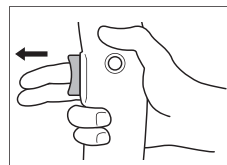
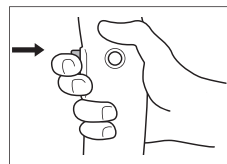

9. KONSERWACJA

- Utrzymywać produkt w czystości. Usunąć z produktu zanieczyszczenia po każdym użyciu i przed przechowywaniem. Przed czyszczeniem odłączyć wtyczkę!
- Regularne i właściwe czyszczenie pomoże zapewnić bezpieczne użytkowanie i przedłuży żywotność produktu.
- Przed każdym użyciem należy sprawdzić produkt pod kątem zużytych i uszkodzonych części. Nie należy obsługiwać urządzenia w przypadku stwierdzenia uszkodzonych i zużytych części.
- Produkt należy czyścić narzędzie suchą, miękką ściereczką (nie używać środków czyszczących ani rozpuszczalników)
- W szczególności należy oczyścić otwory wentylacyjne po każdym użyciu szmatką i szczotką.
- Uporczywe zabrudzenia usunąć za pomocą powietrza o wysokim ciśnieniu (maks. 3 bary).
- Sprawdzić, czy nie ma zużytych lub uszkodzonych części. W razie potrzeby wymienić zużyte części lub skontaktować się z autoryzowanym centrum serwisowym w celu dokonania naprawy przed ponownym użyciem produktu.
- Przed i po każdym użyciu należy sprawdzić produkt i akcesoria (lub elementy dodatkowe) pod kątem zużycia i uszkodzeń. W razie potrzeby należy je wymienić na nowe, jak opisano w niniejszej instrukcji obsługi. Przestrzegać wymogów technicznych.
- Ten produkt nie zawiera żadnych części, które mogą

być naprawione przez konsumenta. Skontaktuj się z autoryzowanym centrum serwisowym lub z osobą o podobnych kwalifikacjach, aby zlecić jego sprawdzenie i naprawę.

- Jeśli przewód zasilający jest uszkodzony, musi zostać wymieniony przez producenta, jego przedstawiciela serwisowego lub osoby o podobnych kwalifikacjach, aby uniknąć zagrożenia.
- W przypadku konieczności wymiany szczotek węglowych, należy zlecić to wykwalifikowanej osobie zajmującej się naprawą (zawsze wymieniaj dwie szczotki jednocześnie).

10. UTYLIZACJA I RECYCLING



OSTRZEŻENIE! Produkt ten został oznaczony symbolem związanym z usuwaniem odpadów elektrycznych i elektronicznych.

Oznacza to, że produktu tego nie należy wyrzucać razem z odpadami pochodzącymi z gospodarstw domowych, lecz zwrócić go do systemu zbiórki zgodnego z europejską dyrektywą WEEE.

Skontaktuj się z władzami lokalnymi lub magazynami w celu uzyskania porady dotyczącej recyklingu. Następnie zostanie poddany recyklingowi lub zdemontowany w celu zmniejszenia wpływu na środowisko. Urządzenia elektryczne i elektroniczne mogą być niebezpieczne dla środowiska i zdrowia ludzkiego, ponieważ zawierają substancje niebezpieczne.

11. DIAGNOSTYKA

PROBLEMY	PRAWDOPODOBNE PRZYCZYNY	DZIAŁANIA NAPRAWCZE
Produkt nie uruchamia się	Nie podłączony do zasilania	Podłączyć do zasilania
	Inna wada elektryczna produktu	Sprawdzenie przez specjalistę elektryka
Produkt nie osiąga pełnej mocy.	Źródło zasilania (np. prądnica) ma zbyt niskie napięcie.	Podłączyć do innego źródła zasilania
	Otwory wentylacyjne są zablokowane.	Wyczyścić otwory wentylacyjne

CONTENTS

1. Introduction
2. Specification
3. Symbols
4. Environmental
5. General safety rules
6. Know your machine

1. INTRODUCTION

Thank you for buying our electric mixer. We want to help you to use it in the best and safest way possible. You will find that information in this instruction manual; please read it carefully.

All information and specifications contained in this publication are based on the latest information available at the time of printing. We reserve the right to make changes at any time without notice or obligation. No part of this publication may be reproduced without written permission.

This manual should be treated as an integral part of the electric mixer and should be handed over with it in case of resale.

Safety Messages

Your safety and the safety of others is very important. In this manual and on the drywall sander, we provide important safety information. Please read them carefully. This information warns of potential hazards that may cause injury to you or others. Each safety notice shall be preceded by a symbol  or one of three words:

DANGER, WARNING, or CAUTION.

They mean:

 **DANGER!**

You WILL be KILLED or SERIOUSLY HURT if you don't follow instructions

 **WARNING!**

You CAN be KILLED or SERIOUSLY HURT if you don't follow instructions.

 **CAUTION!**

You CAN be HURT if you don't follow instructions.



7. Preparing to work
8. Operation
9. Maintenance
10. Disposal and recycling
11. Troubleshooting

2. SPECIFICATION

Index	PS-ME2800
Specification	
Voltage	230 V~
Power	1200 W
No-load speed	0 - 800 rpm
Gears	6
Tool fitting	M14
Mixing paddle	120 mm
Mixture volume	120 l
Equipment	
Wrench	1 pcs
Mixing paddle M14, 120 mm	2 pcs
Logistic	
NET weight/ Gross weight	3,8/ 5,0 kg
Packaging size LxWxH	320x240x225 mm

3. SYMBOLS

The identification plate on the device may contain symbols. They provide important information about the product or instructions for use.

	Read and understand the instructions before using the device.
	Use appropriate protective equipment.

4. ENVIRONMENTAL

 Recycle unwanted materials instead of disposing of them as waste. All tools, hoses and packaging should be resorted, taken to the local recycling center and disposed of in an environmentally safe way.

5. GENERAL SAFETY RULES

Workplace safety

- Keep work area clean and well lit. Cluttered or dark areas invite accidents.
- Do not operate power tools in explosive atmospheres, such as in the presence of flammable liquids, gases or dust. Power tools create sparks which may ignite the dust or fumes.
- Keep children and bystanders away while operating a power tool. Distractions can cause you to lose control.

Electric safety

- Power tool plugs must match the outlet. Never modify the plug in any way. Do not use any adapter plugs with earthed (grounded) power tools. Unmodified plugs and matching outlets will reduce risk of electric shock.
- Avoid body contact with earthed or grounded surfaces such as pipes, radiators, ranges and refrigerators. There is an increased risk of electric shock if your body is earthed or grounded.
- Do not expose power tools to rain or wet conditions. Water entering a power tool will increase the risk of electric shock.
- Do not abuse the cord. Never use the cord for carrying, pulling or unplugging the power tool. Keep cord away from heat, oil, sharp edges or moving parts. Damaged or entangled cords increase the risk of electric shock.
- When operating a power tool outdoors, use an extension cord suitable for outdoor use. Use of a cord suitable for outdoor use reduces the risk of electric shock.
- If operating a power tool in a damp location is unavoidable, use an earth leakage circuit breaker. Use of an earth leakage circuit breaker reduces the risk of electric shock.

Personal safety

- Stay alert, watch what you are doing and use common sense when operating a power tool. Do not use a power tool while you are tired or under the influence of drugs, alcohol or medication. A moment of inattention while operating power tools may result in serious personal injury.
- Use personal protective equipment. Always wear eye protection. Protective equipment such as dust mask, non-skid safety shoes, hard hat, or hearing protection used for appropriate conditions will reduce personal injuries.
- Prevent unintentional starting. Ensure the switch is in the off-position before connecting to power source and/or battery pack, picking up or carrying the tool. Carrying power tools with your finger on the switch or energising power tools that have the switch on invites accidents.
- Remove any adjusting key or wrench before turning the power tool on. A wrench or a key left attached to a rotating part of the power tool may result in personal injury.
- Do not overreach. Keep proper footing and balance at all times. This enables better control of the power tool in unexpected situations.
- Dress properly. Do not wear loose clothing or jewelry. Keep your hair, clothing and gloves away from moving parts. Loose clothes, jewelry or long hair can be

caught in moving parts.

If devices are provided for the connection of dust extraction and collection facilities, ensure these are connected and properly used. Use of dust collection can reduce dust-related hazards.

Power tool use and care

- Do not force the power tool. Use the correct power tool for your application. The correct power tool will do the job better and safer at the rate for which it was designed.
- Do not use the power tool if the switch does not turn it on and off. Any power tool that cannot be controlled with the switch is dangerous and must be repaired.
- Disconnect the plug from the power source and/or the battery pack from the power tool before making any adjustments, changing accessories, or storing power tools. Such preventive safety measures reduce the risk of starting the power tool accidentally.
- Store idle power tools out of the reach of children and do not allow persons unfamiliar with the power tool or these instructions to operate the power tool. Power tools are dangerous in the hands of untrained users.
- Maintain power tools. Check for misalignment or binding of moving parts, breakage of parts and any other condition that may affect the power tool's operation. If damaged, have the power tool repaired before use. Many accidents are caused by poorly maintained power tools.
- Keep cutting tools sharp and clean. Properly maintained cutting tools with sharp cutting edges are less likely to bind and are easier to control.
- Use the power tool, accessories and tool bits etc., in accordance with these instructions, taking into account the working conditions and the work to be performed. Use of the power tool for operations different from those intended could result in a hazardous situation.

Safety instructions for mixers

- Always check that the supply voltage is the same as the voltage indicated on the nameplate of the tool
- Never use the tool in or near an explosive atmosphere
- Never mix combustible substances
- Never reach with your hand or any other object into the mixing container during mixing
- Wear protective gloves, a dust mask, close-fitting clothes and sturdy shoes
- The noise level when working can exceed 85 dB(A); wear ear protection
- Always disconnect plug from power source before making any adjustment or changing any accessory

Service

- Have your power tool serviced by a qualified repair person using only identical replacement parts. This will ensure that the safety of the power tool is maintained.

7. KNOW YOUR MACHINE

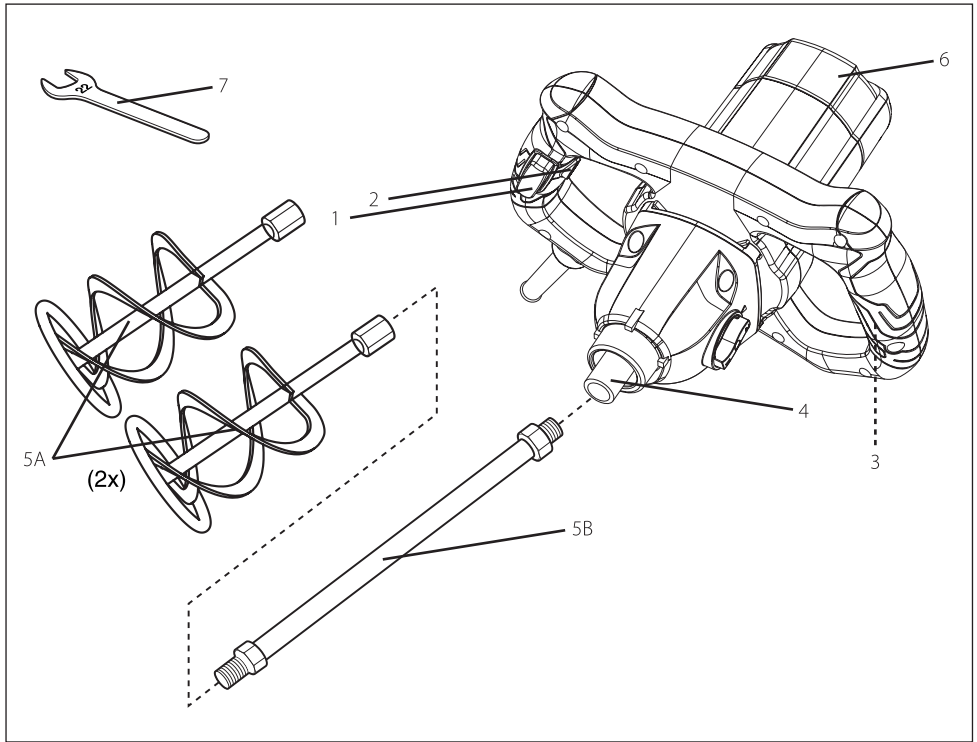

- 1.** Switch for on/off and speed control
- 2.** Button for switch locking
- 3.** Speed selection wheel
- 4.** Spindle

- 5A.** Mixing paddle
- 5B.** Mixing paddle spindle
- 6.** Ventilation slots
- 7.** Wrench

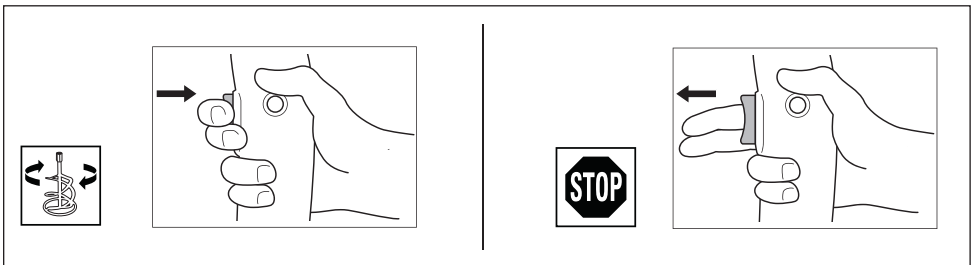

7. PREPARING TO WORK



CAUTION! Ensure that the tool is switched off.

Mounting

- Screw both parts of the mixing tip using the wrenches included in the kit.
- Make sure both parts are properly assembled, with enough force.
- Install the twisted mixing tip into the device shaft. To do this, use both keys included in the kit.
- Use the drawing below:

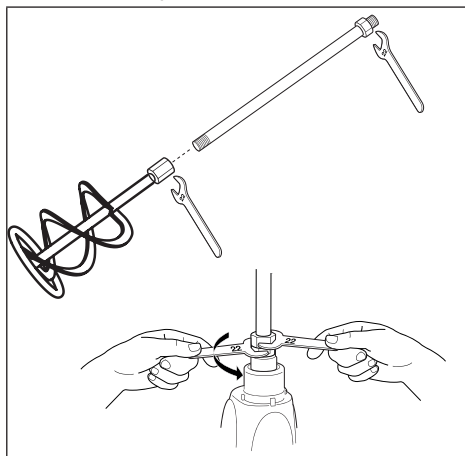

8. OPERATION



CAUTION! be aware of the forces that occur as a result of jamming; hold the tool firmly with both hands and take a secure stance. While working, always hold the tool at the grip area(s) Always hold the tool firmly with both hands

- Connect plug to power source
- Ensure the mixing container is securely positioned on the floor
- Dip the mixing paddle into the substance to be mixed
- Set wheel C to low speed

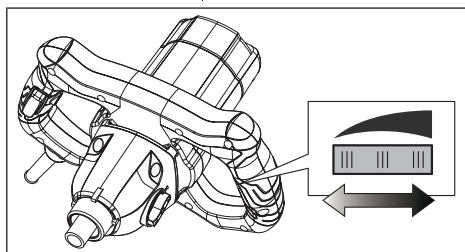

- Turn on the mixer by pressing the lock button and then the on / off switch.
- Gradually increase the mixing speed by turning wheel C to the desired maximum speed (so that the substance will not splash around and the tool will not be overloaded)



CAUTION! Switch the tool off only when the mixing paddle is in the mixing container

Speed control for smooth starting

The device is equipped with a “soft start” function. This ensures that the maximum speed is smoothly reached without sudden impact when the tool is turned on.

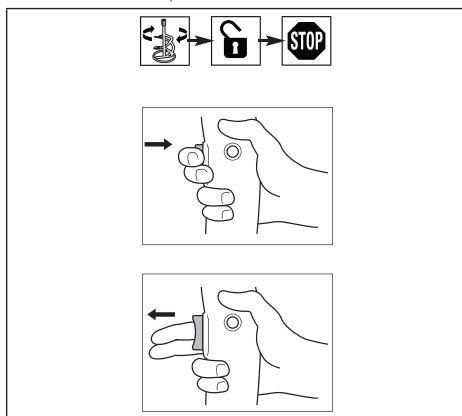

9. MAINTENANCE

- Always keep tool and cord clean (especially the ventilation slots)
- Always clean the mixer and functional parts after your mixing work
- Clean the tool with a dry, soft cloth (do not use cleaning agents or solvents)
- Clean ventilation slots F regularly with a brush or compressed air



CAUTION! Disconnect the plug before cleaning

10. DISPOSAL AND RECYCLING



ATTENTION! This product has been marked with a symbol relating to removing electric and electronic waste. This means that this product shall not be discarded with household waste but that it shall be returned to a collection system which conforms to the

European WEEE Directive. Contact your local authorities or stocks for advice on recycling. It will then be recycled or dismantled in order to reduce the impact on the environment.

Electric and electronic equipment can be hazardous for the environment and for human health since they contain hazardous substances.

11. TROUBLESHOOTING

PROBLEMS	PROBABLE CAUSES	CORRECTIVE ACTIONS
Product does not start	Not connected to power supply	Connect to power supply
	Connect to power supply	Check by a specialist electrician
	Other electrical defect to the product	Check by a specialist electrician
Product does not reach full power	Extension cord not suitable for operation with this product	Use a proper extension cord
	Power source (e.g.generator) has too low voltage	Connect to another power source
	Air vents are blocked	Clean the air vents

EC /EU DECLARATION OF CONFORMITY DEKLARACJA ZGODNOŚCI WE/ UE

Company Name/ Nazwa Firmy: **Erpatech Beata Praga**
ul. Bakaliowa 26,
05-080 Mościska, Poland,

Product name/ Nazwa produktu: **Electric mixer/Mieszadło elektryczne**

Model: **PS-ME2800 (MZ05-15)**

We hereby declare, that all major safety requirements, concerning to:
EMC Directives **[2014/30/EU]**,
Machinery Directive **[2006/42/EC]**
RoHS Directive **[2011/65/EU]**
are fulfilled, as laid out in the guideline set down by the member states of the EEC Commission.

Niniejszym deklarujemy, że wszystkie główne wymagania dotyczące bezpieczeństwa produktu zawarte w Dyrektywie o Kompatybilności Elektromagnetycznej **[2014/30/WE]**, Dyrektywie Maszynowej **[2006/42/WE]** Dyrektywie RoHS **[2011/65/WE]** zostały spełnione zgodnie z wytycznymi krajów członkowskich Komisji EEC.

The standards relevant for the evaluation of safety and EMC requirements are as follows:
Oceny spełnienia wymagań bezpieczeństwa i kompatybilności dokonano na podstawie następujących norm:

EN 62841-1:2015+AC: 15
EN 62841-2-10:2017
EN IEC 55014-1:2021
EN IEC 55014-2:2021
EN IEC 61000-3-2:2019+A1:2021
EN 61000-3-3:2013+A1:2019+A2:2021
EN IEC 61000-3-11:2019

Certificate of conformity / Test report issued by:
Certyfikat zgodności / Raport z testów wydany przez:

Intertek Tes; ng Services Shanghai
Building No.86, 1198 Qinzhou Road (North),
Shanghai 200233, China

Date of issue / data wydania: **1.12.2022 r.**

Authorized person:
Podpis osoby upoważnionej:

ERPATECH
Beata Praga
Właściciel



WARUNKI GWARANCJI

Firma ERPATECH udziela gwarancji na sprawne działanie urządzenia.

Niniejszą gwarancją objęte są wady produkcyjne urządzenia uniemożliwiające jego użytkowanie zgodnie z przeznaczeniem.

W przypadku stwierdzenia uszkodzenia lub niesprawnego działania Nabywca zgłasza reklamację do firmy, w której dokonano zakupu urządzenia lub bezpośrednio do firmy Erpatech, dostarczając kompletne urządzenie wraz z poprawnie wypełnioną kartą gwarancyjną, ważnym dowodem zakupu oraz, na ile to możliwe, opisem uszkodzenia.

Gwarancja dotyczy wyłącznie wad fabrycznych lub materiałowych i obejmuje termin 12 miesięcy od daty zakupu w przypadku zakupu na fakturę oraz 24 miesiące w przypadku zakupu konsumenckiego (na paragon).

Gwarancja jest ważna na podstawie oryginału karty gwarancyjnej, dowodu zakupu (faktura, paragon) oraz podpisania przez kupującego.

Termin wykonania obowiązków z tytułu gwarancji wynosi 14 dni od daty przyjęcia urządzenia przez serwis firmy Erpatech.

Gwarancja nie obejmuje uszkodzeń:

- mechanicznych, – wynikłych z niewłaściwej lub niezgodnej z instrukcją obsługi, instalacji, konserwacji lub niewłaściwego przechowania, a także spowodowanych przeciążeniem urządzenia czy korozją,
- produktów, w których naruszone zostały plomby gwarancyjne lub wynikłych podczas prób naprawy przez osoby nieuprawnione lub poza serwisem firmy Erpatech;
- mechanicznych produktu i wywołane nimi wad;
- wynikłych na skutek stosowania niewłaściwych materiałów eksploatacyjnych (np. stosowanie niewłaściwego oleju lub paliwa) czy też dokonywania tzw. przeróbek lub zmian konstrukcyjnych,
- dodatkowego osprzętu lub akcesoriów dołączonych do urządzenia, przewodów połączeniowych czy sieciowych, gniazd, części posiadających określoną żywotność (np. baterii, akumulatorów, bezpieczników, żarówek, pasków, filtrów, łożysk itp.) oraz elementów urządzenia podlegających naturalnemu zużyciu;
- będących następstwem zdarzeń losowych (np. pożar, powódź, zalanie, uszkodzenie elektryczne).

Nabywca traci prawo do gwarancji w przypadku zniszczenia lub uszkodzenia numeru seryjnego urządzenia, jeżeli taki jest umieszczony na urządzeniu.

W przypadku nieuzasadnionej, z punktu widzenia warunków gwarancyjnych, wysyłki urządzenia, reklamujący zostanie obciążony kosztami transportu.

Pozostałe warunki gwarancji regulują przepisy Kodeksu Cywilnego.

Gwarancja ta jest oferowana dodatkowo i nie ogranicza praw określonych przez obecne i przyszłe ustawy. W szczególności nie wyłącza, nie ogranicza ani nie zawieszają uprawnień wynikających z tytułu przepisów o rękojmi z tytułu wady fizyczne rzeczy.

WARRANTY

Provides a warranty for correct operation of the tool.

The warranty period begins from the date of handing over to the user and lasts 12 months, while the consumer warranty (purchase with receipt) lasts 24 months.

All faults resulting from manufacturing or material defects are covered with free repairs.

The warranty does not cover defects resulting from mechanical damages caused by the user, misuse, incorrect maintenance, use of incorrect accessories and defects resulting from overloading of the device.

The warranty is valid if the tool is delivered to the service center without any modifications, with warranty card stamped and signed by the point of sale, with entered index and serial number, with description of the defects, data of purchaser and proof of purchase in form of the receipt or copy of the invoice (with the same date of sale as in the warranty card).

Erpatech. agrees to repair the device within 14 days from the date of delivery to the service center.

All costs related to the provision of safe packaging, insurance and against other risks shall be borne by the Customer.

The Service may decide to replace the device with a new one (complete or in part) if it is not possible to remove the defect or due to the high costs of such repair. If the same product is not achievable, then it may be required to deliver new product, with parameters which are not worse than the original.

Decision of the warranty service concerning the justness of notified defects is final.

The warranty does not cover:

- malfunction or damages caused by misuse or improper use not conforming the service manual or safety regulations;
- malfunction or damages caused by overloading of the tool leading to damages of motor, transmission or the other components and by use of the other equipment that recommended;
- mechanical damages of the product and defects caused by them;
- malfunction or damages caused as a result of fire, flood or other natural disasters, corrosion or other external impacts;
- products with damaged warranty seals or repaired by the third party service centers or modified in any other way;
- consumable equipment included in the device such as: drill bits, disks, screwdriver bits, tips, knives for planners, blades, abrasive paper and other components subject to wear and tear.

PSMtools

ERPATECH ul. Bakaliowa 26 05-080 Mościska tel. 22-431 05 05

KARTA GWARANCYJNA

Nazwa produktu
Numer seryjny
Data sprzedaży
Faktura / Paragon pieczętka i podpis sprzedawcy

Oświadczenie Nabywcy.

Oświadczam, że zapoznałem (-am) się z warunkami gwarancji
Erpatech i warunki te akceptuję.
czytelny podpis kupującego

PRZEBIEG NAPRAW GWARANCYJNYCH

Numer zlecenia Data zgłoszenia Data naprawy Przebieg naprawy 1 Pieczętka i podpis punktu serwisowego	Numer zlecenia Data zgłoszenia Data naprawy Przebieg naprawy 2 Pieczętka i podpis punktu serwisowego
Numer zlecenia Data zgłoszenia Data naprawy Przebieg naprawy 3 Pieczętka i podpis punktu serwisowego	Numer zlecenia Data zgłoszenia Data naprawy Przebieg naprawy 4 Pieczętka i podpis punktu serwisowego

